

**Bestway**<sup>®</sup>

**68144**

[www.bestwaycorp.com](http://www.bestwaycorp.com)

# OWNER'S MANUAL

## IMPORTANT SAFETY INSTRUCTIONS

READ AND FOLLOW ALL INSTRUCTIONS

### WARNING

Keep all flames and heat sources away from this tent fabric. We recommend that you always position your tent upwind from a camp fire. This will reduce the chances of having embers land on your tent. In case of fire, please find the exit to escape from the fire. Never set up the tent near the river, under the tree of other objective hazards. Keep exits clear.

Make sure ventilation openings are open all the time to avoid suffocation.

### SAVE THESE INSTRUCTIONS

### TECHNICAL SAFETY INSTRUCTIONS

Any use other than that described or any modification of the product is not permissible and may result in injury and/or damage to the product. The manufacturer is not liable for damage caused by improper use. The product is not intended for commercial use.

## PRODUCT DESCRIPTIONS

Model No.	Tent Dimensions	Front Awning	Pitching Dimensions
68144	1.27 m x 2.40 m x 1.25 m / 50" x 7' 10" x 49"	1.07 m / 42"	2.34 m x 2.40 m / 7'8" x 7'10"

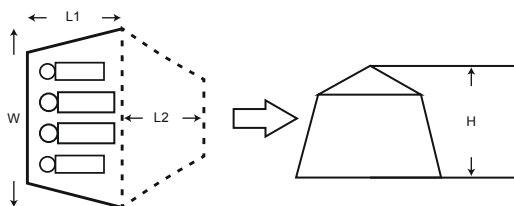

## SETUP INSTRUCTIONS



### PARTS & TOOLS NEEDED

Compare the parts in your box to the parts listed in this manual. Verify that the equipment components represent the model that you had intended to purchase.



### ASSEMBLY INSTRUCTIONS

This tent is not safe if the anchorage system is not used as it may be lifted by light winds.

When used on the beach, fill the bags on each side with sand to secure the tent.

## MAINTENANCE & STORAGE

1. Clean the tent and remove any stains with a sponge and cool water. Use non-detergent soap for serious cleaning.
2. Never machine wash or machine dry the tent. Hand wash and air dry.
3. Allow all parts to dry thoroughly before you repack the tent. This will prevent the formation of mold, bad odors and discoloration.
4. Store the tent in a dry place with a moderate temperature between 10°C / 50°F and 38°C / 100°F, out of reach of children.

# MANUEL DE L'UTILISATEUR

## CONSIGNES DE SÉCURITÉ IMPORTANTES

LISEZ ET SUIVEZ TOUTES LES INSTRUCTIONS

### ATTENTION

Éloignez toutes les flammes et les sources de chaleur de la toile de tente. Nous vous recommandons de toujours placer votre tente contre le vent par rapport à un feu de camp. Vous éviterez ainsi que des braises ne tombent sur votre tente. En cas d'incendie, sortez rapidement pour échapper au feu. Ne jamais installer la tente près d'une rivière, sous un arbre ou d'autres dangers objectifs.

Veillez à ce que les sorties restent praticables.

Veillez à ce que les ouvertures de ventilation soient toujours ouvertes afin d'éviter la suffocation.

### CONSERVEZ CES INSTRUCTIONS

### INSTRUCTIONS TECHNIQUES DE SÉCURITÉ

Toute utilisation autre que celle décrite ou toute modification du produit n'est pas autorisée et peut entraîner des blessures et/ou des dommages au produit. Le fabricant n'est pas responsable des dommages causés par une utilisation inappropriée. Le produit n'est pas destiné à un usage commercial.

## DESCRIPTIONS DES PRODUITS

Modèle n°	Dimensions de la tente	Auvent avant	Dimensions de l'emplacement
68144	1,27 m x 2,40 m x 1,25 m	1,07 m	2,34 m x 2,40 m

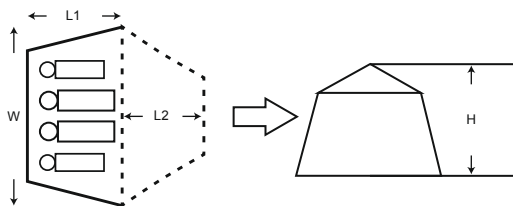

## INSTRUCTIONS D'INSTALLATION



### PIÈCES DÉTACHÉES ET OUTILS NÉCESSAIRES

Comparez les pièces contenues dans votre carton aux pièces répertoriées dans ce manuel. Vérifiez que les pièces de l'équipement correspondent au modèle que vous avez acheté.



### INSTRUCTIONS DE MONTAGE

Cette tente n'est pas sûre si le système d'ancrage n'est pas utilisé, car elle peut être soulevée par des vents faibles. En cas d'utilisation sur la plage, remplissez les sacs de chaque côté avec du sable pour arrimer la tente.

## ENTRETIEN ET STOCKAGE

1. Nettoyez la tente et éliminez les taches éventuelles à l'aide d'une éponge et d'eau froide. Utilisez un savon non détergent pour un nettoyage approfondi.
2. Ne jamais laver ou sécher la tente en machine. Laver à la main et sécher à l'air libre.
3. Laissez sécher totalement toutes les pièces avant de remballer la tente. Cela permet d'éviter la formation de moisissures, de mauvaises odeurs et de décoloration.
4. Conservez la tente dans un endroit sec à une température modérée comprise entre 10°C et 38°C, hors de portée des enfants.



# GEBRAUCHSANWEISUNG

## WICHTIGE SICHERHEITSHINWEISE

**BITTE LESEN SIE DIE GESAMTE GEBRAUCHSANWEISUNG VOR DER VERWENDUNG DES PRODUKTES SORGFÄLTIG DURCH**

### ACHTUNG

Halten Sie sämtliche Flamm- und Hitzequellen vom Zeltstoff fern. Wir empfehlen, das Zelt immer gegen die Windrichtung eines eventuell vorhandenen Lagerfeuers zu platzieren. Dies reduziert das Risiko, das Glut auf Ihr Zelt geweht wird. Verlassen Sie im Brandfall sofort das Zelt durch den Ausgang. Bauen Sie das Zelt niemals in der Nähe eines Flusses, unter einem Baum oder in anderen Gefahrenbereichen auf.

Halten Sie alle Ausgänge frei von Hindernissen.

Stellen Sie sicher, dass sämtliche Lüftungsöffnungen jederzeit frei sind, um der Gefahr durch Ersticken vorzubeugen.

**BEWAHREN SIE DIESE GEBRAUCHSANWEISUNG SORGFÄLTIG AUF**

### TECHNISCHE SICHERHEITSHINWEISE

Jede andere als die hier beschriebene Nutzung sowie jegliche Veränderungen an der Strandmuschel selbst sind nicht gestattet und können zu Verletzungen und/oder Beschädigungen führen. Der Hersteller haftet nicht für Schäden, welche durch eine unsachgemäße Nutzung entstanden sind. Dieses Produkt ist nicht für die kommerzielle Nutzung bestimmt.

## PRODUKTBESCHREIBUNGEN

Artikelnummer	Zeltmaß	Vordach	Aufbaumaß
68144	127 x 240 x 125 cm	107 cm	234 x 240 cm

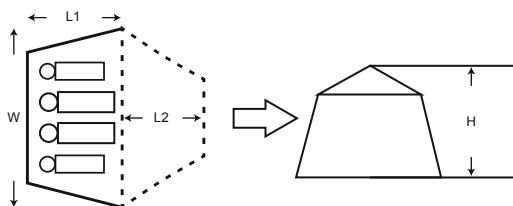

## AUFBAUANWEISUNGEN



### KOMPONENTE & BENÖTIGTES WERKZEUG

Überprüfen Sie den Verpackungsinhalt anhand der in dieser Gebrauchsanweisung aufgeführten Liste. Stellen Sie sicher, dass alle Teile mit dem Modell übereinstimmen, das Sie zu kaufen beabsichtigt haben.



### AUFBAUANLEITUNG

Die Strandmuschel ist ohne Einsatz des Verankerungssystems bei leichtem Wind nicht sicher, da sie angehoben werden kann.

Wenn Sie das Produkt am Strand verwenden, füllen Sie die Taschen auf jeder Seite mit Sand, um es zu sichern.

## WARTUNG & LAGERUNG

1. Reinigen Sie die Strandmuschel und entfernen Sie eventuelle Verunreinigungen mit einem Schwamm und kaltem Wasser. Verwenden Sie für eine gründliche Reinigung Seife ohne Reinigungsmittel.
2. Reinigen Sie das Zelt niemals in der Waschmaschine oder trocknen es im Wäschetrockner. Waschen Sie es mit der Hand und lassen Sie es an der Luft trocknen.
3. Lassen Sie alle Teile gründlich trocknen, bevor Sie das Zelt wieder verpacken. Dies beugt der Bildung von Schimmel, schlechten Gerüchen und Entfärbung vor.
4. Lagern Sie das Zelt an einem trockenen Ort bei moderaten Temperaturen zwischen 10 und 38 °C. Außerhalb der Reichweite von Kindern aufbewahren.

# MANUALE D'USO

## ISTRUZIONI DI SICUREZZA IMPORTANTI

SI PREGA DI LEGGERE E SEGUIRE TUTTE LE ISTRUZIONI RIPORTATE DI SEGUITO

### AVVERTENZA

Tenere la tenda lontana da fiamme e fonti di calore. Si consiglia di posizionare sempre la tenda sopravvento rispetto a un eventuale fuoco da campo: in questo modo si diminuiranno le probabilità che braci o tizzoni possano venire a contatto con la tenda. In caso di incendio, uscire immediatamente dalla tenda. Non montare mai la tenda in prossimità di un fiume, sotto alberi o in prossimità di elementi di pericolo oggettivo.

Mantenere sempre le uscite sgombre da ostacoli.

Assicurarsi che le aperture di ventilazione siano sempre aperte onde evitare rischi di soffocamento.

### CONSERVARE QUESTE ISTRUZIONI

### ISTRUZIONI TECNICHE DI SICUREZZA

Qualsiasi uso diverso da quello descritto o qualsiasi modifica del prodotto non è consentita e potrebbe portare a infortuni e/o danni al prodotto. Il produttore non è pertanto responsabile per i danni causati da un uso improprio del prodotto. Questo prodotto non è destinato a usi commerciali.

## DESCRIZIONE PRODOTTO

Modello n.	Dimensioni della tenda	Verandina anteriore	Area della piazzola
68144	1,27 m x 2,40 m x 1,25 m / 50" x 7' 10" x 49"	1,07 m / 42"	2,34 m x 2,40 m / 7'8" x 7'10"

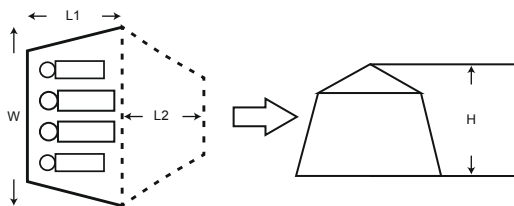

## ISTRUZIONI PER L'INSTALLAZIONE



### COMPONENTI E ATTREZZI NECESSARI

Confrontare i componenti inclusi nella confezione con quelli elencati nel presente manuale. Verificare che corrispondano al modello che si intendeva acquistare.



### ISTRUZIONI DI ASSEMBLAGGIO

Questa tenda non può essere considerata sicura se non viene correttamente fissata a terra utilizzando il sistema di ancoraggio, in quanto può essere spostata da venti anche leggeri.

Se si usa la tenda in spiaggia, riempire le sacche su ciascuno dei due lati con sabbia per ancorarla a terra.

## MANUTENZIONE & CONSERVAZIONE

1. Pulire la tenda e rimuovere eventuali macchie usando una spugna imbevuta di acqua fresca. Per una pulizia più approfondita, utilizzare sapone neutro naturale (tipo sapone di Marsiglia).
2. Non lavare mai la tenda in lavatrice o a secco. Lavare a mano e lasciare asciugare all'aria.
3. Lasciare asciugare bene tutte le parti prima di mettere via la tenda. In questo modo si eviteranno la formazione di muffe, cattivi odori e scolorimenti.
4. Conservare in un luogo asciutto a temperatura moderata compresa tra 10°C e 38°C, fuori dalla portata dei bambini.

# GEBRUIKERSHANDLEIDING

## BELANGRIJKE VEILIGHEIDSLNSTRUCTIES

### LEES EN VOLG ALLE INSTRUCTIES

#### WAARSCHUWING

Houdt alle vlammen en hittebronnen weg van de tentstof. Wij raden aan om de tent altijd bovenwinds van een kampvuur te plaatsen. Dit vermindert de kansen dat vuurdeeltjes op de tent terecht komen. In het geval van brand, zoek dan de uitgang om aan het vuur te ontsnappen. Zet de tent nooit op naast een rivier, onder een boom of andere objecten die een risico kunnen vormen.

Houd de uitgangen vrij.

Let op dat alle ventilatieopeningen altijd open zijn om verstikking te voorkomen.

#### BEWAAR DEZE INSTRUCTIES

#### TECHNISCHE VEILIGHEIDSLNSTRUCTIES

Enig gebruik dat anders is dan beschreven of enige aanpassing van het product is niet toegestaan en kan resulteren in letsel en/of schade aan het product. De fabrikant is niet verantwoordelijk voor schade door onjuist gebruik. Het product is niet bedoeld voor commercieel gebruik.

## PRODUCTBESCHRIJVINGEN

Model Nr.	Tent Afmetingen	Luifel aan de Voorkant	Opgezette Afmetingen
68144	1,27 m x 2,40 m x 1,25 m / 50" x 7' 10" x 49"	1,07 m / 42"	2,34 m x 2,40 m / 7'8" x 7'10"

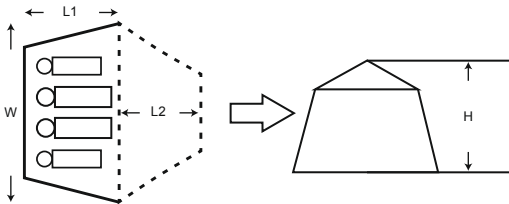

## INSTALLATIE-INSTRUCTIES



### ONDERDELEN & BENODIGD GEREEDSCHAP

Vergelijk de onderdelen in uw doos met de onderdelenlijst in deze handleiding. Controleer of de onderdelen het model vertegenwoordigen dat u van plan was te kopen.



### MONTAGEINSTRUCTIES

Deze tent is niet veilig indien het verankeringsstelsel niet gebruikt wordt, omdat het door lichte wind opgetild kan worden.

Bij gebruik op het strand, vul de zakken aan elke kant met zand om de tent te beveiligen.

## ONDERHOUD & OPBERGING

1. Reinig de tent en verwijder enige vlekken met een spons en koel water. Voor een serieuze schoonmaakbeurt, gebruik zeep dat geen wasmiddel is.
2. Was de tent nooit met de wasmachine en gebruik nooit een wasdroger. Was enkel met de hand en droog enkel in de lucht.
3. Laat alle onderdelen volledig drogen alvorens u de tent inpakt. Dit zal de vorming van schimmel, slechte geuren en verkleuring voorkomen.
4. Berg de tent op in een droge plek met een matige temperatuur tussen 10°C / 50°F en 38°C / 100°F, buiten bereik van kinderen houden.

# MANUAL DE USO

## INSTRUCCIONES IMPORTANTES DE SEGURIDAD

LEA Y SIGA TODAS LAS INSTRUCCIONES

### ADVERTENCIA

Mantenga el fuego y el resto de fuentes de calor alejadas de la tienda. Se recomienda instalar la tienda siempre a barlovento de una hoguera, ya que se reducirán las posibilidades de que las ascuas caigan sobre ella. En caso de incendio, busque la salida para escapar del fuego. No instale nunca la tienda cerca del río, bajo un árbol u otros riesgos evitables.

Mantenga las salidas despejadas.

Asegúrese de que las aberturas de ventilación se encuentran abiertas todo el tiempo para evitar la asfixia.

### CONSERVE ESTAS INSTRUCCIONES

### INSTRUCCIONES TÉCNICAS DE SEGURIDAD

Queda prohibida cualquier utilización distinta a la especificada, así como cualquier modificación del producto, ya que podrían producirse lesiones y/o daños en el producto. El fabricante no se hace responsable de los daños causados por un uso inadecuado. El producto no está destinado para uso comercial.

## DESCRIPCIÓN DEL PRODUCTO

Modelo N.º	Tamaño de la tienda	Toldo frontal	Tamaño de la base
68144	1,27 m x 2,40 m x 1,25 m / 50" x 7' 10" x 49"	1,07 m / 42"	2,34 m x 2,40 m / 7'8" x 7'10"

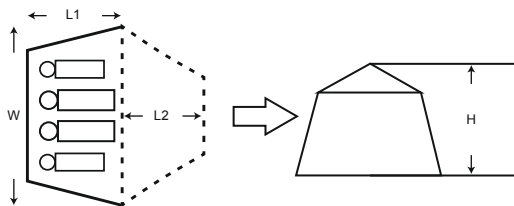

## INSTRUCCIONES DE MONTAJE



### PIEZAS Y HERRAMIENTAS NECESARIAS

Compare las piezas de su caja con las que aparecen en este manual. Compruebe que las piezas corresponden al modelo que tenía previsto comprar.



### INSTRUCCIONES DE MONTAJE

Esta tienda no es segura si no se utiliza el sistema de anclaje, ya que puede levantarse con vientos ligeros. Si se utiliza en la playa, rellene las bolsas de cada lado con arena para asegurar la tienda.

## MANTENIMIENTO Y ALMACENAJE

1. Limpie la tienda y elimine las manchas con una esponja y agua fría. Utilice jabón sin detergente para una limpieza a fondo.
2. No lave ni seque la tienda a máquina. Lávela a mano y séquela al aire.
3. Deje que todas las piezas se sequen bien antes de volver a empaquetar la tienda. Esto evitará la formación de moho, malos olores y decoloración.
4. Almacene la tienda en un lugar seco a una temperatura entre 10 °C / 50 °F y 38 °C / 100 °F y fuera del alcance de los niños.

# BRUGERVEJLEDNING

## VIGTIGE SIKKERHEDSINSTRUKSER

### LÆS OG FØLG ALLE INSTRUKTIONER

#### ADVARSEL

Hold alle flammer og varmekilder væk fra denne teltudg. Vi anbefaler, at du altid placerer dit telt i modvind fra et lejrbrål. Det reducerer risikoen for, at der lander gløder på teltet. I tilfælde af brand bedes du finde en udgang, så du kan flygte fra ilden. Sæt aldrig teltet op i nærheden af en flod, under træer eller andre objektive farer. Hold udgangene fri.

Sørg for, at ventilationsåbningerne er åbne hele tiden for at undgå kvælning.

#### GEM DENNE VEJLEDNING

#### TEKNISKE SIKKERHEDSINSTRUKTIONER

Enhver anden brug end den beskrevne eller enhver ændring af produktet er ikke tilladt og kan resultere i personskade og/eller skade på produktet. Producenten er ikke ansvarlig for skader forårsaget af ukorrekt brug. Produktet er ikke beregnet til kommerciel brug.

## PRODUKTBEKRIVELSER

Model nr.	Dimensioner på teltet	Fortelt	Dimensionerne for opstilling
68144	1,27 m x 2,40 m x 1,25 m	1,07 m	2,34 m x 2,40 m

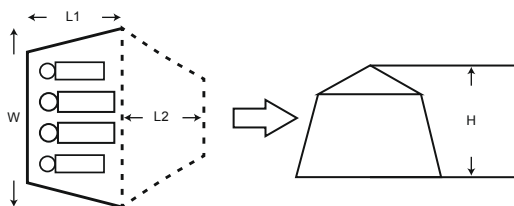

## OPSÆTNINGSVEJLEDNING



### NØDVENDIGE DELE OG VÆRKTØJ

Sammenlign delene i kassen med de dele, der er anført i denne vejledning. Kontrollér, at udstyrets komponenter repræsenterer den model, du havde tænkt dig at købe.



### MONTERINGSVEJLEDNING

Dette telt er ikke sikkert, hvis forankringssystemet ikke bruges, da det kan løftes af let vind. Når det bruges på stranden, fyldes poserne på hver side med sand for at sikre teltet.

## VEDLIGEHOLDELSE & OPBEVARING

1. Rengør teltet, og fjern eventuelle pletter med en svamp og koldt vand. Brug sæbe uden rengøringsmiddel til grundig rengøring.
2. Teltet må aldrig maskinvaskes eller maskintørres. Håndvask og lufttørring.
3. Lad alle dele tørre grundigt, før du pakker teltet sammen igen. Det vil forhindre dannelse af mug, dårlig lugt og misfarvning.
4. Opbevar teltet på et tørt sted med en moderat temperatur mellem 10°C og 38°C, utilgængeligt for børn.



# MANUAL DO PROPRIETÁRIO

## INSTRUÇÕES DE SEGURANÇA IMPORTANTES

LEIA E SIGA TODAS AS INSTRUÇÕES

### ATENÇÃO

Mantenha todas as chamas e fontes de calor afastadas do tecido da tenda. Recomendamos que posicione sempre a sua tenda a favor do vento de uma fogueira. Isto reduzirá as probabilidades de as brasas caírem na sua tenda. Em caso de incêndio, procure a saída para escapar do fogo. Nunca montar a tenda perto de um rio, debaixo de uma árvore ou de outros perigos objetivos.

Mantenha as saídas desobstruídas.

Assegure-se de que as aberturas de ventilação estão sempre abertas para evitar asfixia.

### GUARDE ESTAS INSTRUÇÕES

### INSTRUÇÕES TÉCNICAS DE SEGURANÇA

Qualquer utilização diferente da descrita ou qualquer modificação do produto não é permitida e pode resultar em ferimentos e/ou danos no produto. O fabricante não é responsável por danos causados por uma utilização incorreta. O produto não se destina a utilização comercial.

## DESCRIÇÕES DOS PRODUTOS

Modelo n.º	Dimensões da Tenda	Avançado frontal	Dimensões do Campo
68144	1,27 m x 2,40 m x 1,25 m / 50" x 7' 10" x 49"	1,07 m / 42"	2,34 m x 2,40 m / 7'8" x 7'10"

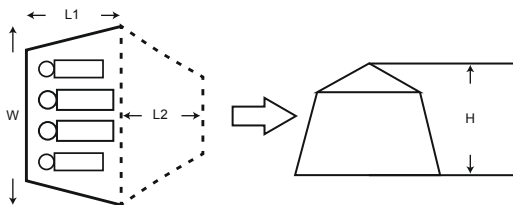

## INSTRUÇÕES DE MONTAGEM



### PEÇAS E FERRAMENTAS NECESSÁRIAS

Compare as peças da sua caixa com as peças indicadas neste manual. Verifique se os componentes do equipamento representam o modelo que pretendia adquirir.



### INSTRUÇÕES DE MONTAGEM

Esta tenda não é segura se o sistema de ancoragem não for utilizado uma vez que pode ser levantado por ventos leves.

Quando utilizada na praia, encher os sacos de cada lado com areia para fixar a tenda.

## MANUTENÇÃO E ARMAZENAMENTO

1. Limpe a tenda e remova as manchas com uma esponja e água fria. Utilize sabão não detergente para limpezas mais profundas.
2. Nunca lave ou seque a tenda na máquina. Lava-se à mão e seca-se ao ar.
3. Deixe todas as peças secarem completamente antes de voltar a embalar a tenda. Isto evitará a formação de bolor, maus odores e descoloração.
4. Armazene a tenda num local seco com uma temperatura moderada entre 10°C / 50°F e 38°C / 100°F, fora do alcance das crianças.

# ΕΓΧΕΙΡΙΔΙΟ ΟΔΗΓΙΩΝ ΤΟΥ ΙΔΙΟΚΤΗΤΗ

## ΣΗΜΑΝΤΙΚΕΣ ΟΔΗΓΙΕΣ ΑΣΦΑΛΕΙΑΣ

ΔΙΑΒΑΣΤΕ ΚΑΙ ΑΚΟΛΟΥΘΗΣΤΕ ΟΛΕΣ ΤΙΣ ΟΔΗΓΙΕΣ

### ΠΡΕΙΔΟΠΟΙΗΣΗ

ΚΡΑΤΗΣΤΕ ΚΑΘΕ ΦΛΟΓΑ ΚΑΙ ΠΗΓΗ ΘΕΡΜΟΤΗΤΑΣ ΜΑΚΡΙΑ ΑΠΟ ΤΟ ΥΦΑΣΜΑ ΑΥΤΗΣ ΤΗΣ ΣΚΗΝΗΣ. ΣΥΝΙΣΤΟΥΜΕ ΝΑ ΤΟΠΟΘΕΤΕΙΤΕ ΠΑΝΤΟΤΕ ΤΗ ΣΚΗΝΗ ΣΑΣ ΠΡΟΣΗΝΕΜΑ ΑΠΟ ΤΗ ΦΩΤΙΑ ΚΑΤΑΣΚΗΝΩΣΗΣ. ΑΥΤΟ ΘΑ ΜΕΙΩΣΕΙ ΤΙΣ ΠΙΘΑΝΟΤΗΤΕΣ ΝΑ ΠΕΣΕΙ ΧΟΒΟΛΗ ΕΠΑΝΩ ΣΤΗ ΣΚΗΝΗ ΣΑΣ. ΣΕ ΠΕΡΙΠΤΩΣΗ ΠΥΡΚΑΓΙΑΣ, ΠΡΕΠΕΙ ΝΑ ΞΕΡΕΤΕ ΠΟΥ ΒΡΙΣΚΕΤΑΙ Η ΕΞΟΔΟΣ ΓΙΑ ΝΑ ΔΙΑΦΥΓΕΤΕ ΑΠΟ ΤΗ ΦΩΤΙΑ. ΜΗ ΣΤΗΝΕΤΕ ΠΟΤΕ ΤΗ ΣΚΗΝΗ ΚΟΝΤΑ ΣΕ ΠΟΤΑΜΙ, ΚΑΤΩ ΑΠΟ ΔΕΝΤΡΟ Ή ΑΛΛΟΥΣ ΑΝΤΙΚΕΙΜΕΝΙΚΟΥΣ ΚΙΝΔΥΝΟΥΣ.

ΔΙΑΤΗΡΗΣΤΕ ΕΛΕΥΘΕΡΕΣ ΤΙΣ ΕΞΟΔΟΥΣ.

ΒΕΒΑΙΩΘΕΙΤΕ ΟΤΙ ΤΑ ΑΝΟΙΓΜΑΤΑ ΕΞΑΕΡΙΣΜΟΥ ΕΙΝΑΙ ΔΙΑΡΚΩΣ ΑΝΟΙΧΤΑ ΓΙΑ ΤΗΝ ΑΠΟΦΥΓΗ ΑΣΦΥΞΙΑΣ.

### ΑΠΟΘΗΚΕΥΣΤΕ ΚΑΙ ΚΡΑΤΗΣΤΕ ΑΥΤΕΣ ΤΙΣ ΟΔΗΓΙΕΣ

### ΤΕΧΝΙΚΕΣ ΟΔΗΓΙΕΣ ΑΣΦΑΛΕΙΑΣ

ΟΠΟΙΑΔΗΠΟΤΕ ΑΛΛΗ ΧΡΗΣΗ ΕΚΤΟΣ ΑΠΟ ΕΚΕΙΝΗ ΠΟΥ ΠΕΡΙΓΡΑΦΕΤΑΙ Ή ΟΠΟΙΑΔΗΠΟΤΕ ΤΡΟΠΟΠΟΙΗΣΗ ΤΟΥ ΠΡΟΪΟΝΤΟΣ ΔΕΝ ΕΙΝΑΙ ΕΠΙΤΡΕΠΤΗ ΚΑΙ ΜΠΟΡΕΙ ΝΑ ΠΡΟΚΑΛΕΣΕΙ ΤΡΑΥΜΑΤΙΣΜΟ Ή/ΚΑΙ ΒΛΑΒΗ ΣΤΟ ΠΡΟΪΟΝ. Ο ΚΑΤΑΣΚΕΥΑΣΤΗΣ ΔΕΝ ΕΥΘΥΝΕΤΑΙ ΓΙΑ ΖΗΜΙΕΣ ΠΟΥ ΠΡΟΚΑΛΟΥΝΤΑΙ ΑΠΟ ΑΚΑΤΑΛΛΗΛΗ ΧΡΗΣΗ. ΤΟ ΠΡΟΪΟΝ ΔΕΝ ΠΡΟΟΡΙΖΕΤΑΙ ΓΙΑ ΕΜΠΟΡΙΚΗ ΧΡΗΣΗ.

## ΠΕΡΙΓΡΑΦΕΣ ΠΡΟΪΟΝΤΟΣ

ΑΡΙΘΜΟΣ ΜΟΝΤΕΛΟΥ.	ΔΙΑΣΤΑΣΕΙΣ ΣΚΗΝΗΣ	ΜΠΡΟΣΤΙΝΗ ΤΕΝΤΑ	ΔΙΑΣΤΑΣΕΙΣ ΓΙΑ ΣΤΗΣΙΜΟ
68144	1,27 m x 2,40 m x 1,25 m / 50" x 7' 10" x 49"	1,07 m / 42"	2,34 m x 2,40 m / 78" x 7'10"

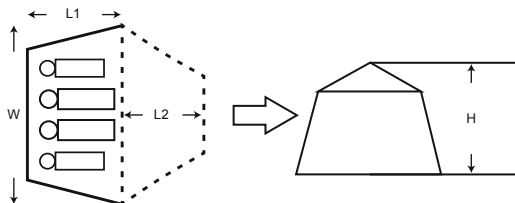

## ΟΔΗΓΙΕΣ ΧΡΗΣΗΣ ΓΙΑ ΤΗ ΡΥΘΜΙΣΗ

### ΑΠΑΙΤΟΥΝΤΑΙ ΑΝΤΑΛΛΑΚΤΙΚΑ & ΕΡΓΑΛΕΙΑ



ΣΥΓΚΡΙΝΕΤΕ ΤΑ ΕΞΑΡΤΗΜΑΤΑ ΣΤΗ ΣΥΣΚΕΥΑΣΙΑ ΣΑΣ ΜΕ ΤΑ ΕΞΑΡΤΗΜΑΤΑ ΠΟΥ ΑΝΑΦΕΡΟΝΤΑΙ ΣΕ ΑΥΤΟ ΤΟ ΕΓΧΕΙΡΙΔΙΟ. ΒΕΒΑΙΩΘΕΙΤΕ ΟΤΙ ΤΑ ΕΞΑΡΤΗΜΑΤΑ ΑΝΤΙΠΡΟΣΩΠΕΥΟΥΝ ΤΟ ΜΟΝΤΕΛΟ ΠΟΥ ΕΙΧΑΤΕ ΤΗΝ ΠΡΟΘΕΣΗ ΝΑ ΑΓΟΡΑΣΕΤΕ.



### ΟΔΗΓΙΕΣ ΣΥΝΑΡΜΟΛΟΓΗΣΗΣ

ΑΥΤΗ Η ΣΚΗΝΗ ΔΕΝ ΕΙΝΑΙ ΑΣΦΑΛΗΣ ΕΑΝ ΔΕΝ ΧΡΗΣΙΜΟΠΟΙΕΙΤΑΙ ΤΟ ΣΥΣΤΗΜΑ ΑΓΚΥΡΩΣΗΣ, ΚΑΘΩΣ ΜΠΟΡΕΙ ΝΑ ΑΝΑΣΗΚΩΘΕΙ ΑΚΟΜΗ ΚΑΙ ΑΠΟ ΕΛΑΦΡΟΥΣ ΑΝΕΜΟΥΣ.

ΟΤΑΝ ΧΡΗΣΙΜΟΠΟΙΕΙΤΑΙ ΣΤΗΝ ΠΑΡΑΛΙΑ, ΓΕΜΙΣΤΕ ΜΕ ΑΜΜΟ ΤΟΥΣ ΣΑΚΟΥΣ ΣΕ ΚΑΘΕ ΠΛΕΥΡΑ ΓΙΑ ΝΑ ΣΤΕΡΕΩΣΕΤΕ ΤΗ ΣΚΗΝΗ.

## ΣΥΝΤΗΡΗΣΗ ΚΑΙ ΑΠΟΘΗΚΕΥΣΗ

- ΚΑΘΑΡΙΣΤΕ ΤΗ ΣΚΗΝΗ ΚΑΙ ΑΦΑΙΡΕΣΤΕ ΤΥΧΟΝ ΛΕΚΕΔΕΣ ΜΕ ΣΦΟΥΓΓΑΡΙ ΚΑΙ ΚΡΥΟ ΝΕΡΟ. ΧΡΗΣΙΜΟΠΟΙΗΣΤΕ ΜΗ ΑΠΟΡΡΥΠΑΝΤΙΚΟ ΣΑΠΟΥΝΙ ΓΙΑ ΚΑΛΟ ΚΑΘΑΡΙΣΜΟ.
- ΜΗ ΒΑΖΕΤΕ ΠΟΤΕ ΤΗ ΣΚΗΝΗ ΣΤΟ ΠΛΥΝΤΗΡΙΟ Ή ΣΤΟ ΣΤΕΓΝΩΤΗΡΙΟ. ΠΛΥΝΕΤΕ ΣΤΟ ΧΕΡΙ ΚΑΙ ΣΤΕΓΝΩΣΤΕ ΣΤΟΝ ΑΕΡΑ.
- ΑΦΗΣΤΕ ΟΛΑ ΤΑ ΜΕΡΗ ΝΑ ΣΤΕΓΝΩΣΟΥΝ ΚΑΛΑ ΠΡΙΝ ΣΥΣΚΕΥΑΣΕΤΕ ΕΚ ΝΕΟΥ ΤΗ ΣΚΗΝΗ. ΑΥΤΟ ΘΑ ΑΠΟΤΡΕΦΕΙ ΤΟΝ ΣΧΗΜΑΤΙΣΜΟ ΜΟΥΧΛΑΣ, ΤΙΣ ΔΥΣΑΡΕΣΤΕΣ ΟΣΜΕΣ ΚΑΙ ΤΟΝ ΑΠΟΧΡΩΜΑΤΙΣΜΟ.
- ΑΠΟΘΗΚΕΥΣΤΕ ΤΗ ΣΚΗΝΗ ΣΕ ΞΗΡΟ ΜΕΡΟΣ ΜΕ ΜΕΤΡΙΑ ΘΕΡΜΟΚΡΑΣΙΑ ΜΕΤΑΞΥ 10°C / 50°F ΚΑΙ 38°C / 100°F, ΜΑΚΡΙΑ ΑΠΟ ΠΑΙΔΙΑ.

# РУКОВОДСТВО ПОЛЬЗОВАТЕЛЯ

## ВАЖНЫЕ ИНСТРУКЦИИ ПО ТЕХНИКЕ БЕЗОПАСНОСТИ

ПРОЧИТАЙТЕ И СОБЛЮДАЙТЕ ВСЕ ИНСТРУКЦИИ

### ВНИМАНИЕ

Все источники огня и тепла должны находиться на безопасном расстоянии от материала палатки. Рекомендуется всегда устанавливать палатку с наветренной стороны костра. Это уменьшит вероятность попадания искр или тлеющих уголков на палатку. В случае пожара палатку следует покидать через выход. Запрещается устанавливать палатку возле реки, под деревом или в других явно опасных местах.

Не загромождайте выходы.

Вентиляционные отверстия должны быть обязательно открыты все время для предотвращения удушья.

### СОХРАНИТЕ ЭТИ ИНСТРУКЦИИ

### ВАЖНЫЕ ИНСТРУКЦИИ ПО ТЕХНИКЕ БЕЗОПАСНОСТИ

Использование изделия в каких-либо иных целях, кроме описанных, и любое его изменение являются недопустимыми и могут привести к травмированию и (или) повреждению изделия. Производитель не несет ответственности за ущерб, возникший в результате ненадлежащего использования. Изделие не предназначено для коммерческого использования.

## ОПИСАНИЕ ИЗДЕЛИЯ

Модель №	Размеры палатки	Передний навес	Размеры площадки для установки
68144	1,27 m x 2,40 m x 1,25 m / 50" x 7' 10" x 49"	1,07 m / 42"	2,34 m x 2,40 m / 7'8" x 7'10"

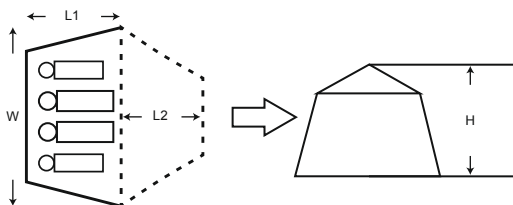

## ИНСТРУКЦИИ ПО УСТАНОВКЕ



### НЕОБХОДИМЫЕ ДЕТАЛИ И ИНСТРУМЕНТЫ

Сравните детали в коробке с деталями, перечисленными в этом руководстве. Проверьте, чтобы компоненты изделия соответствовали модели, которую вы собирались приобрести.



### ИНСТРУКЦИИ ПО СБОРКЕ

Данная палатка небезопасна, если не используется система жесткого анкерного крепления, поскольку она может быть поднята легким ветром.

При использовании на пляже наполните мешки с каждой стороны песком, чтобы закрепить палатку.

## ОБСЛУЖИВАНИЕ И ХРАНЕНИЕ

1. Очистите палатку и удалите пятна и грязь губкой и прохладной водой. Для серьезной очистки используйте недетергентное мыло.
2. Запрещается стирать или сушить палатку в стиральной или сушильной машине. Следует стирать вручную и сушить на воздухе.
3. Прежде чем складывать палатку, убедитесь, что все ее части полностью высохли. Это позволит избежать образования плесени, плохих запахов или изменения цвета.
4. Храните палатку в недоступном для детей сухом месте при умеренной температуре от 10°C (50°F) до 38°C (100°F).

# PŘÍRUČKA PRO MAJITELE

## DŮLEŽITÉ BEZPEČNOSTNÍ POKYNY

**PŘEČTĚTE SI VŠECHNY POKYNY A DODRŽUJTE JE.**

### UPOZORNĚNÍ

Veškeré zdroje plamene a tepla udržujte mimo dosah tohoto stanu. Doporučujeme, abyste stan vždy umístili na návětrné straně ohně. Tím snížíte riziko, že se na stan dostanou jiskry. V případě požáru opusťte stan východem směrem od ohně. Stan nikdy nestavte poblíž feky, pod strom nebo poblíž jiných nebezpečných předmětů.

Únikové východy udržujte volné.

Pro zabránění udušení zajistěte, aby byly větrací otvory po celou dobu otevřeny.

### TYTO POKYNY SI ULOŽTE

### TECHNICKÉ BEZPEČNOSTNÍ POKYNY

Jakékoli jiné než popsané použití a jakékoli úpravy výrobku jsou nepřípustné a mohly by vést ke zranění a/nebo k poškození výrobku. Výrobce nenese odpovědnost za škody způsobené nesprávným použitím. Výrobek není určen ke komerčnímu použití.

## POPIS PRODUKTU

Číslo modelu	Rozměry stanu	Přední stříška	Rozměry ukotvení
68144	1,27 m x 2,40 m x 1,25 m / 50" x 7' 10" x 49"	1,07 m / 42"	2,34 m x 2,40 m / 7'8" x 7'10"

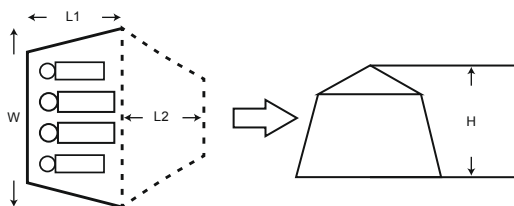

## POKYNY PRO MONTÁŽ



### POTŘEBNÉ SOUČÁSTI A NÁSTROJE

Porovnejte součásti v krabici se součástmi uvedenými v tomto návodu. Ověřte, že součásti zařízení odpovídají modelu, který jste měli v úmyslu zakoupit.



### POKYNY PRO SESTAVENÍ

Pokud není použit kotevní systém, není tento stan bezpečný, protože jej může zdvihnout i slabší vítr. Při používání na pláži ukotvěte stan tak, že naplníte tašky na obou stranách pískem.

## ÚDRŽBA A SKLADOVÁNÍ

1. Stan očistěte a houbičkou a studenou vodou odstraňte všechny skvrny. Při důkladnějším čištění použijte mýdlo bez saponátů.
2. Stan nikdy neperte v pračce ani nesusťte v sušičce. Vyperte ho v ruce a nechte uschnout na vzduchu.
3. Než stan sbalíte, nechte všechny díly zcela uschnout. Předějdete tím vzniku plísně, zápachu a změně barvy.
4. Skladujte stan na suchém místě mimo dosah dětí při mírné teplotě mezi 10 °C / 50 °F a 38 °C / 100 °F.

# BRUKERHÅNDBOK

## VIKTIGE SIKKERHETSINSTRUKSJONER

### LES OG FØLG ALLE INSTRUKSJONER

#### ADVARSEL

Hold åpne flammer og varmekilder unna teltduken. Vi anbefaler at du alltid plasserer teltet i motvind fra bålet. Dette vil redusere faren for å få glør på teltet. I tilfelle brann må du finne utgangen for å rømme. Sett aldri opp teltet nær elven, under trær eller ved andre objektive farer.

Hold utgangene klare.

Forsikre deg om at ventilasjonsåpninger er åpne hele tiden for å unngå kvelning.

#### TA VARE PÅ DISSE INSTRUKSJONENE

#### TEKNISKE SIKKERHETSINSTRUKSJONER

All annen bruk enn den som er beskrevet eller modifikasjoner av produktet er ikke tillatt og kan føre til personskaade og/eller skade på produktet. Produsenten er ikke ansvarlig for skader forårsaket av feil bruk. Dette produktet er ikke laget for kommersiell bruk.

## PRODUKTBESKRIVELSER

Modellnr.	Teltdimensjoner	Fortelt foran	Grunnflatedimensjoner
68144	1,27 m x 2,40 m x 1,25 m / 50" x 7' 10" x 49"	1,07 m / 42"	2,34 m x 2,40 m / 7'8" x 7'10"

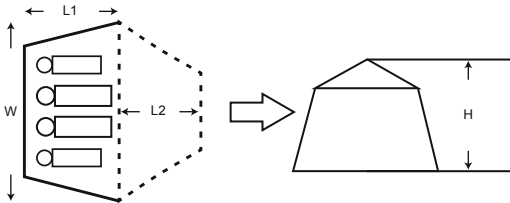

## PRODUKTBESKRIVELSE



### NØDVENDIGE DELER OG VERKTØY

Sammenlign delene i esken med delene som er oppført i denne håndboken. Bekreft at utstyrskomponentene representerer modellen du hadde tenkt å kjøpe.



### MONTERINGSVEILEDNING

Dette teltet er ikke trygt hvis forankringssystemet ikke brukes, da det kan løftes av lett vind.

Når det brukes på stranden, fyll posene på hver side med sand for å sikre teltet.

## VEDLIKEHOLD OG OPPBEVARING

1. Rengjør teltet og fjern eventuelle flekker med en svamp og kaldt vann. Bruk ikke-vaskemiddelsåpe for seriøs rengjøring.
2. Aldri maskinvask eller maskintørk teltet. Vask for hånd og la tørke i luft.
3. La alle delene tørke grundig før du pakker teltet på nytt. Dette vil forhindre dannelse av mugg, dårlig lukt og misfarging.
4. Oppbevar teltet på et tørt sted med en moderat temperatur mellom 10 °C / 50 °F og 38 °C / 100 °F, utilgjengelig for barn.

# BRUKSANVISNING

## VIKTIGA SÄKERHETSINSTRUKTIONER

### LÄS OCH FÖLJ ALLA INSTRUKTIONER

#### VARNING

Håll alla lågor och värmekällor borta från tältduken. Vi rekommenderar att du alltid placerar tältet i motvind från en lägereld. På så sätt minskar risken för att glödbänder landar på tältet. I händelse av brand, vänligen hitta utgången för att fly från elden. Slå aldrig upp tältet nära floden, under träd eller andra objektiva faror. Håll utgångarna fria.

Se till att ventilationsöppningarna är öppna hela tiden för att undvika kvävning.

#### SPARA DESSA INSTRUKTIONER

#### TEKNISKA SÄKERHETSINSTRUKTIONER

Annan användning än den beskrivna eller modifiering av produkten är inte tillåten och kan leda till personskador och/eller skador på produkten. Tillverkaren är inte ansvarig för skador som orsakas av felaktig användning. Produkten är inte avsedd för kommersiellt bruk.

## PRODUKTBESKRIVNINGAR

Modell nr.	Mått för tält	Främra markis	Mått för installation
68144	1,27 m x 2,40 m x 1,25 m	1,07 m	2,34 m x 2,40 m

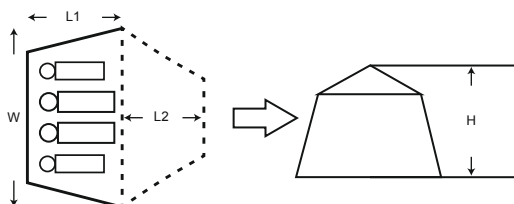

## INSTALLATIONSINSTRUKTIONER



### DELAR OCH VERKTYG SOM BEHÖVS

Jämför delarna i lådan med de delar som anges i denna bruksanvisning. Kontrollera att utrustningens komponenter motsvarar den modell som du hade för avsikt att köpa.



### MONTERINGSANVISNINGAR

Detta tält är inte säkert om förankringssystemet inte används eftersom det kan lyftas av lätta vindar. När de används på stranden, fyll påsarna på varje sida med sand för att säkra tältet.

## UNDERHÅLL & LAGRING

1. Rengör tältet och ta bort eventuella fläckar med en svamp och kallt vatten. Använd tvål utan rengöringsmedel vid grovrengöring.
2. Tvätta eller torka aldrig tältet i maskin. Handtvätta och lufttorka.
3. Låt alla delar torka ordentligt innan du packar om tältet. Detta förhindrar uppkomst av mögel, dålig lukt och missfärgning.
4. Förvara tältet på en torr plats med en måttlig temperatur mellan 10°C och 38°C, oåtkomligt för barn.

# OMISTAJAN OPAS

## TÄRKEITÄ TURVALLISUUSOHJEITA

### LUE JA NOUDATA KAIKKIA OHJEITA

#### VAROITUS

Pida telttakangas poissa avotulen ja lämmönlähteiden läheltä. Suosittelemme teltan asettamista aina vastatuuleen nuotiotulesta. Tämä vähentää sitä riskiä, että kipinöitä lentäisi teltan päälle. Tulipalon sattuessa poistu uloskäynnin kautta. Älä koskaan pystytä telttaa lähelle jokea, puun alle tai muiden vaarallisten esineiden läheisyyteen. Pidä uloskäynnit vapaina.

Varmista tukeutumisen estämiseksi, että ilmanvaihtoaukot pysyvät auki.

#### SÄILYTÄ NÄMÄ OHJEET

#### TEKNISET TURVALLISUUSOHJEET

Muu kuin kuvattu käyttö tai tuotteen muokkaaminen ei ole luvallista, ja se voi johtaa vammoihin ja/tai tuotteen vaurioitumiseen. Valmistaja ei ole vastuussa virheellisestä käytöstä aiheutuneista vaurioista. Tuotetta ei ole tarkoitettu kaupalliseen käyttöön.

## TUOTEKUVAUKSET

Mallinro	Teltan mitat	Etumarkkiisi	Teltat pystytysmitat
68144	1,27 m x 2,40 m x 1,25 m / 50" x 7' 10" x 49"	1,07 m / 42"	2,34 m x 2,40 m / 7'8" x 7'10"

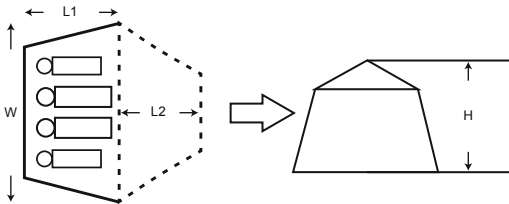

## ASENNUSOHJEET



### TARVITTAVAT OSAT JA TYÖKALUT

Vertaa laatikossa olevia osia tässä käyttöoppaassa lueteltuihin osiin. Varmista, että tuotteen osat ovat sen mallin osia, jonka halusit ostaa.



### KOKOAMISOHJEET

Teltta ei ole turvallinen, jos ankkurointijärjestelmää ei käytetä, sillä kevyet tuulet voivat nostaa sen ilmaan. Jos käytät telttaa rannalla, ankkuroi se täyttämällä sen molemmiin puoliin olevat pussit hiekalla.

## HUOLTO JA SÄILYTYS

1. Puhdista teltta ja poista mahdolliset tahrat sienellä ja viileällä vedellä. Käytä sitkeään liikaan saippuaa, joka ei sisällä synteettisiä aineita tai raakaöljyä.
2. Älä koskaan pese tai kuivaa telttaa koneessa. Käsipesu ja iimakuivaus.
3. Anna kaikkien osien kuivua perusteellisesti ennen kuin pakkaat teltan uudelleen. Tämä estää homeen, pahan hajun ja värivirheiden syntymisen.
4. Säilytä telttaa kuivassa kohtalaisen lämpimässä paikassa, lämpötila 10 °C / 50 °F ja 38 °C / 100 °F välillä, poissa lasten ulottuvilta.

# NÁVOD NA POUŽÍVANIE

## DÔLEŽITÉ BEZPEČNOSTNÉ POKYNY

PREČÍTAJTE SI VŠETKY POKYNY A DODRŽUJTE ICH

### UPOZORNENIE

Všetky zdroje otvoreného plameňa a tepla udržiňte mimo dosahu, aby nebola ohrozená tkanina stanu. Stan vám odporúčame vždy stavať proti smeru vetra od ohniska. Tým sa zníži možnosť zasiahnutia stanu uhlíkmi. V prípade požiaru vyhľadajte únikovú cestu od ohňa. Stan nikdy nestavajte v blízkosti rieky, pod stromami ani na iných objektívne nebezpečných miestach.

Únikové cesty udržiňte voľné.

Aby sa zabránilo uduseniu, nezabudnite nechávať vetracie otvory vždy otvorené.

### ODLOŽTE SI TIETO POKYNY

### TECHNICKÉ BEZPEČNOSTNÉ POKYNY

Akkoľvek iné používanie, odlišné od opísaného v tomto návode, či akékoľvek zmeny výrobku nie sú povolené a môžu spôsobiť poranenie a/alebo poškodenie výrobku. Výrobca nenesie žiadnu zodpovednosť za škody vzniknuté nevhodným používaním. Výrobok nie je určený na komerčné použitie.

## POPISY PRODUKTU

Číslo modelu	Rozmery stanu	Predná markiza	Rozmery po postavení
68144	1,27 m x 2,40 m x 1,25 m / 50" x 7' 10" x 49"	1,07 m / 42"	2,34 m x 2,40 m / 7'8" x 7'10"

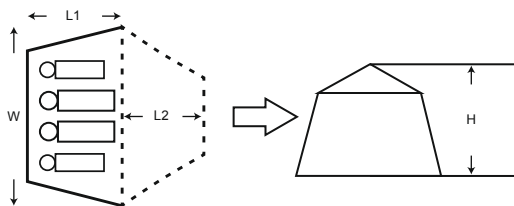

## NÁVOD NA INŠTALÁCIU

### POTREBNÉ DIELY A NÁSTROJE



Porovnajte diely v škatuli s dielmi uvedenými v tomto návode. Skontrolujte, či diely vybavenia zodpovedajú modelu, ktorý ste mali v úmysle kúpiť.



### POKYNY PRE MONTÁŽ

Tento stan nie je bezpečný, ak sa nepoužije systém ukotvenia, pretože ho môže zdvihnúť slabý vietor. Pri použití na pláži naplňte vrecká na každej strane pieskom, aby ste stan zabezpečili.

## ÚDRŽBA A SKLADOVANIE

1. Stan vyčistíte a všetky škvrny odstránite špongiou a studenou vodou. Na dôkladné vyčistenie použite čistiaci prostriedok bez zmäkčovadla.
2. Stan nikdy neperte v práčke ani nesušte v sušičke. Perte v ruke a nechajte uschnúť na vzduchu.
3. Pred opätovným zabalením stanu nechajte všetky časti dôkladne vyschnúť. Tým zabránite vzniku plesní, zápachu a odfarbeniu.
4. Stan skladujte na suchom mieste s miernou teplotou v rozsahu 10 °C/50 °F až 38 °C/100 °F, mimo dosahu detí.



# INSTRUKCJA OBSŁUGI

## WAŻNE INSTRUKCJE BEZPIECZEŃSTWA

PRZECZYTAJ I POSTĘPUJ ZGODNIE Z INSTRUKCJĄ

### OSTRZEŻENIE

Trzymaj wszystkie płomienie i źródła ciepła z dala od tej tkaniny namiotowej. Zalecamy, aby zawsze ustawiać namiot pod wiatr od ogniska. Zmniejszy to szanse na to, że żar wylądaje na twoim namiocie. W przypadku pożaru należy znaleźć wyjście ewakuacyjne. Nigdy nie rozbijaj namiotu w pobliżu rzeki, pod drzewem lub w pobliżu innych obiektywnych zagrożeń. Nie zastawiaj wyjścia.

Upewnij się, że otwory wentylacyjne są cały czas otwarte, aby uniknąć uduszenia.

### ZACHOWAJ INSTRUKCJĘ

### TECHNICZNE INSTRUKCJE BEZPIECZEŃSTWA

Jakiegokolwiek użycie inne niż opisane lub jakiegokolwiek modyfikacja produktu jest niedozwolona i może spowodować obrażenia i/lub uszkodzenie produktu. Producent nie ponosi odpowiedzialności za szkody spowodowane niewłaściwym użytkowaniem. Produkt nie jest przeznaczony do użytku komercyjnego.

## OPIS PRODUKTU

Model No.	Wymiary namiotu	Markiza przednia	Wymiary gruntu do rozłożenia
68144	1,27 m x 2,40 m x 1,25 m / 50" x 7' 10" x 49"	1,07 m / 42"	2,34 m x 2,40 m / 7'8" x 7'10"

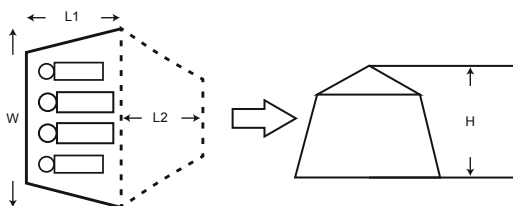

## INSTRUKCJA MONTAŻU



### POTRZEBNE CZĘŚCI I NARZĘDZIA

Porównaj części w pudełku z częściami wymienionymi w niniejszej instrukcji. Sprawdź, czy elementy wyposażenia reprezentują model, który zamierzałeś kupić.



### INSTRUKCJA MONTAŻU

Namiot nie jest bezpieczny, jeśli system kotwiczenia nie jest używany, może zostać uniesiony przez słaby wiatr. W przypadku używania na plaży napełnij torby z każdej strony piaskiem, aby zabezpieczyć namiot.

## KONSERWACJA I PRZECHOWYWANIE

1. Czyść namiot i usuń wszelkie plamy używając gąbki i zimnej wody. Do głębokiego czyszczenia używaj mydła bez detergentów.
2. Nigdy nie pierz ani nie susz namiotu w pralce. Prać ręcznie i suszyć na powietrzu.
3. Poczekaj, aż wszystkie części dokładnie wyschną, zanim przepakujesz namiot. Zapobiegnie to tworzeniu się pleśni, nieprzyjemnych zapachów i przebarwień.
4. Przechowuj namiot w suchym miejscu o umiarkowanej temperaturze pomiędzy 10°C / 50°F i 38°C / 100°F, poza zasięgiem dzieci.

# HASZNÁLATI ÚTMUTATÓ

## FONTOS BIZTONSÁGI UTASÍTÁSOK

MINDEN UTASÍTÁST OLVASSON EL ÉS TARTSA BE AZ AZOKBAN FOGLALTAKAT

### FIGYELMEZTETÉS

A ponyva anyagát tartsa távol a tűztől és hőforrásoktól. Javasoljuk, hogy mindig a tábornőtűztől a szél irányával ellentétes irányban állítsa föl a sátrat. Ezzel minimalizálható az esélye annak, hogy parázs hulljon a sátorra. Tűz esetén találja meg a tűzből kivezető menekülútat. Soha ne állítsa fel a sátrat folyó közelében, fa alatt vagy egyéb objektív veszélyforrások közelében.

Tartsa szabadon a kijáratokat.

A fulladás elkerülése érdekében gondoskodjon arról, hogy a szellőzőnyílások folyamatosan nyitva legyenek.

### ŐRIZZE MEG EZT AZ ÚTMUTATÓT

### MŰSZAKI BIZTONSÁGI UTASÍTÁSOK

A terméket tilos a leírtaktól eltérő módon használni, illetve módosítani, mivel az személyi sérüléshez és/vagy a termék sérüléséhez vezethet. A gyártó nem felelős a nem megfelelő használatból bekövetkező károkért. A terméket nem kereskedelmi használatra tervezték.

## TERMÉKLEÍRÁS

Modellszám	Sátorméretek	Elülső napellenző	Felvert sátorméret
68144	1,27 m x 2,40 m x 1,25 m / 50" x 7' 10" x 49"	1,07 m / 42"	2,34 m x 2,40 m / 7'8" x 7'10"

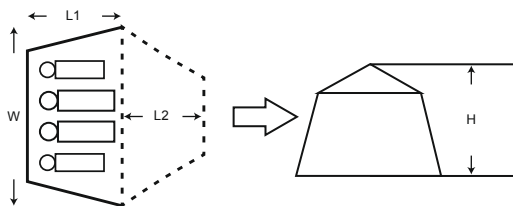

## ÖSSZESZERELÉSI UTASÍTÁSOK

### SZÜKSÉGES ALKATRÉSZEK ÉS SZERSZÁMOK

Hasonlítsa össze a dobozban lévő alkatrészeket a jelen kézikönyvben felsorolt alkatrészekkel. Ellenőrizze, hogy a felszerelés részegységei a ténylegesen megvásárolni kívánt modellnek felelnek-e meg.

### ÖSSZESZERELÉSI UTASÍTÁSOK

A sátor csak a rögzítőrendszer megfelelő használatát esetén vehető biztonságosan igénybe, mivel anélkül már enyhén szellők is felkaphatják.

Strandon történő használat esetén a sátor rögzítéséhez töltsen meg a zsákokat mindkét oldalon homokkal.

## KARBANTARTÁS ÉS TÁROLÁS

1. Tisztítsa le a sátrat, és a hideg vízbe mártott szivaccsal távolítsa el a koszfoltokat. A jó tisztítási hatások érdekében használjon nem mosószeres tisztítószerrel.
2. A sátrat soha ne mossa vagy szárítsa gépben. Kézzel mosandó és levegőn szárítandó.
3. A sátor elcsomagolása előtt hagyja annak minden részét alaposan megszáradni. Ezzel megelőzhető a bepenészedés, bűzösödés és elszíneződés.
4. Tárolja a sátrat száraz, 10 °C és 38 °C (50 °F és 100 °F) közötti hőmérsékletű helyen, gyermekektől elzárva.

# LIETOTĀJA ROKASGRĀMATA

## SVARĪGAS DROŠĪBAS INSTRUKCIJAS

IZLASIET UN IEVĒROJIET VISAS INSTRUKCIJAS

### BRĪDINĀJUMS

Netuviniet telts audumam nekādas liesmas un siltuma avotus. Ieteicams telti vienmēr novietot pret vēju attiecībā pret ugunsgrāku. Tas samazina iespēju, ka uz telts nonāk gailošanas ogle. Aizdegšanās gadījumā, lūdzu, atrodiet izeju, lai glābtos no uguns. Nekad neuzstādi telti pie upes, zem koka vai citu objektu apdraudējumu tuvumā.

Nenosprostojiet izejas.

Lai izvairītos no smakšanas, ventilācijas atverēm vienmēr jābūt atvērtām.

### SAGLABĀJIET ŠOS NORĀDĪJUMUS

### TEHNISKĀS DROŠĪBAS INSTRUKCIJAS

Nav pieļaujami nekādi citi lietošanas veidi, izņemot aprakstīto, un jebkādas izstrādājuma modifikācijas, kas var izraisīt traumas un/vai tā bojājumus. Ražotājs neatbild par bojājumiem, kas radušies nepareizas lietošanas rezultātā. Izstrādājums nav paredzēts komerciālai lietošanai.

## PRODUKTA APRAKSTI

Modeļa nr.	Telts izmēri	Priekšpusē nostiprināšana	Garenvirziena izmēri
68144	1,27 m x 2,40 m x 1,25 m / 50" x 7' 10" x 49"	1,07 m / 42"	2,34 m x 2,40 m / 7'8" x 7'10"

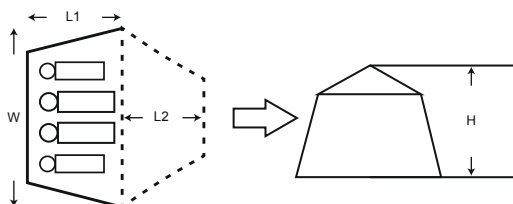

## UZSTĀDĪŠANAS NORĀDĪJUMI



### NEPIECIEŠAMĀS DAĻAS UN RĪKI

Sallīdziniet piegādātās daļas ar šajā rokasgrāmatā uzskaitītajām. Pārbaudiet, vai aprīkojuma komponenti atbilst modelim, ko vēlējāties iegādāties.



### UZSTĀDĪŠANAS INSTRUKCIJAS

Ja netiek izmantota fiksācijas sistēma, šī telts nav droša, jo to var pacelt viegls vējš. Izmantojot pludmalē, uzpildiet maisus abās pusēs ar smiltīm, lai nostiprinātu telti.

## APKOPE UN GLABĀŠANA

1. Notīriet telti un noņemiet visus traipus ar sūkli un vēsu ūdeni. Rūpīgi tīrīšanai izmantojiet maigas ziepes.
2. Telti nedrīkst mazgāt veļas mazgājamajā mašīnā vai žāvēt veļas žāvētājā. Mazgājiet ar rokām un žāvējiet gaisā.
3. Pirms telts atkārtotas iepakojšanas ļaujiet visām daļām kārtīgi izžūt. Tas novērš pelējuma veidošanos, sliktu smaku un krāsas izmaiņas.
4. Glabājiet telti sausā vietā, kurā ir mērena temperatūra (no 10 °C / 50 °F līdz 38 °C / 100 °F) un kas nav pieejama bērniem.

# NAUDOTOJO VADOVAS

## SVARBIOS SAUGOS INSTRUKCIJOS

### PERSKAITYKITE IR LAIKYKITĖS VISŲ INSTRUKCIJŲ

#### ISPĖJIMAS

Palapinės nestatykite šalia ugnies ar kitų šilumos šaltinių. Rekomenduojame palapinę visada statyti prieš vėją nuo stovyklavietės ugnies. Tai sumažins tikimybę, kad ant jūsų palapinės nukris žarijos. Gaisro atveju raskite išėjimą, kad galėtumėte ištrūkti. Niekada nestatykite palapinės šalia upės, po medžių ar kitais keliančiais pavojų objektais. Neužtvirkite išėjimų.

Visada įsitinkite, kad ventilacijos angos atidarytos, kad neužstumtume.

#### SAUGOKITE ŠIAS INSTRUKCIJAS

#### TECHNINĖS SAUGOS INSTRUKCIJAS

Bet koks kitoks naudojimas nei nurodyta arba bet koks gaminio modifikavimas negalimas, dėl to galima susižeisti ir (arba) sugadinti gaminį. Gamintojas nėra atsakingas už žalą, kilusią dėl netinkamo naudojimo. Tai nėra komercinės paskirties gaminys.

## GAMINIO APRAŠAS

Modelio Nr.	Palapinės matmenys	Priekinis stogelis	Ilginiai matmenys
68144	1,27 m x 2,40 m x 1,25 m / 50" x 7' 10" x 49"	1,07 m / 42"	2,34 m x 2,40 m / 7'8" x 7'10"

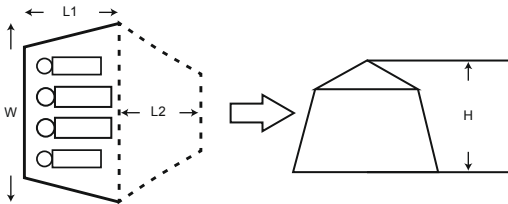

## SĄRANKOS INSTRUKCIJOS



#### REIKALINGOS DALYS IR ĮRANKIAI

Palyginkite dėžėje esančias dalis su dalimis, išvardytomis šioje instrukcijoje. Patikrinkite, ar įrangos komponentai atitinka modelį, kurį planavote įsigyti.



#### SUMONTAVIMO INSTRUKCIJOS

Ši palapinė nėra saugi, jei nenaudojama tvirtinimo sistema, nes ją gali pakelti nestiprus vėjas.

Naudodami palapinę paplūdimyje, užpildykite maišus iš abiejų pusių smėliu, kad palapinė būtų pritvirtinta.

## LAIKYMAS IR PRIEŽIŪRA

1. Išvalykite palapinę ir pašalinkite bet kokias dėmes kempine ir šaltu vandeniu. Sunkiai išvalomoms dėmėms naudokite valiklį.
2. Niekada neplaukite palapinės skalbimo mašinoje ir nedžiovinkite džiovyklėje. Plaukite rankomis ir leiskite įprastai išdžiūti.
3. Prieš iš naujo supakuodami palapinę, leiskite visoms dalims išdžiūti. Tai leis susiformuoti pelėsiui, blogam kvapui ar nublukti.
4. Palapinę laikykite sausoje vietoje, kurios vidutinė temperatūra yra nuo 10 °C (50 °F) iki 38 °C (100 °F), vaikams nepasiekiamoje vietoje.

# UPORABNIŠKA NAVODILA

## POMEMBNA VARNOSTNA NAVODILA

### PREBERITE IN UPOŠTEVAJTE VSA NAVODILA

#### OPOZORILO

Vse vire ognja in toplote držite stran od tega blaga za šotor. Priporočamo, da šotor vedno postavite proti vetru od tabornega ognja. Tako boste zmanjšali možnost, da bi žerjavica pristala na vašem šotoru. V primeru požara poiščite izhod za pobeg iz ognja. Šotora nikoli ne postavljajte ob reki, pod drevesom ali drugimi objektivnimi nevarnostmi. Izhodi naj bodo prosti.

Poskrbite, da bodo prezračevalne odprtine ves čas odprte, da preprečite zadušitev.

#### SHRANITE TA NAVODILA!

#### TEHNIČNA VARNOSTNA NAVODILA

Kakršna koli uporaba, ki ni opisana, ali kakršne koli spremembe izdelka niso dovoljene in lahko povzročijo poškodbe in/ali poškodbe izdelka. Proizvajalec ne odgovarja za škodo, nastalo zaradi nepravilne uporabe. Izdelek ni namenjen komercialni uporabi.

## OPIS IZDELKA

Model št.	Dimenzije šotora	Sprednja tenda	Nagibne dimenzije
68144	1,27 x 2,40 x 1,25 m	1,07 m	2,34 x 2,40 m

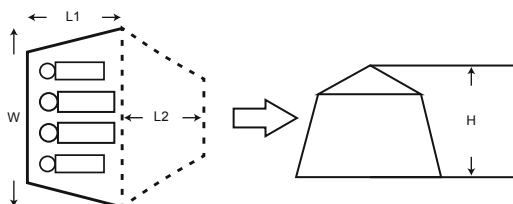

## NAVODILA ZA POSTAVITEV



#### POTREBNI DELI IN ORODJE

Primerjajte dele v škatli z deli, navedenimi v tem priročniku. Preverite, ali komponente opreme predstavljajo model, ki ste ga nameravali kupiti.



#### Navodila za postavitvev

Ta šotor ni varen, če se ne uporablja sidrni sistem, saj ga lahko dvigne že rahel veter. Pri uporabi na plaži napolnite vrečke na vsaki strani s peskom, da pritrдите šotor.

## VZDRŽEVANJE IN SKLADIŠČENJE

- Očistite šotor in odstranite morebitne madeže z gobo in hladno vodo. Za resno čiščenje uporabite milo brez detergenta.
- Šotora nikoli ne perite ali sušite v stroju. Ročno pranje in sušenje na zraku.
- Preden ponovno zapakirate šotor, pustite, da se vsi deli temeljito posušijo. Tako boste preprečili nastanek plesni, neprijetnih vonjav in razbarvanje.
- Šotor shranjujte v suhem prostoru z zmerno temperaturo med 10°C in 38°C, izven dosega otrok.

# KULLANICI EL KİTABI

## ÖNEMLİ GÜVENLİK TALİMATLARI

### TÜM TALİMATLARI OKUYUN VE YERİNE GETİRİN

#### UYARI

Her türlü alev ve ısı kaynağını çadır kumaşından uzak tutun. Çadırınızı daima kamp ateşinin rüzgar yönünün tersinde konumlandırmanızı öneririz. Bu şekilde çadırınıza köz sıçrama olasılığını en aza indirmiş olacaksınız. Yangın çıkması durumunda, lütfen uygun kaçış yolunu bulun. Çadırınızı asla nehrin yakınına, diğer nesnel tehlikelerin bulunduğu bir ağacın altına kurmayın.

Çıkışları boş bırakın.

Havasızlıktan boğulma tehlikesini önlemek için havalandırma deliklerinin her zaman açık olduğundan emin olun.

#### BU TALİMATLARI SAKLAYIN

#### TEKNİK GÜVENLİK TALİMATLARI

Açıklananın dışında herhangi bir kullanıma veya ürün üzerinde herhangi bir değişiklik yapılmasına izin verilmez ve bu, yaralanmaya ve/veya ürünün hasar görmesine neden olabilir. Üretici, uygunsuz kullanımdan kaynaklanan hasarlardan sorumlu değildir. Bu ürün ticari amaçla kullanılmak için değildir.

## ÜRÜN AÇIKLAMALARI

Model numarası	Çadır Ölçüleri	Ön Tente	Eğim Ölçüleri
68144	1,27 m x 2,40 m x 1,25 m / 50" x 7' 10" x 49"	1,07 m / 42"	2,34 m x 2,40 m / 7'8" x 7'10"

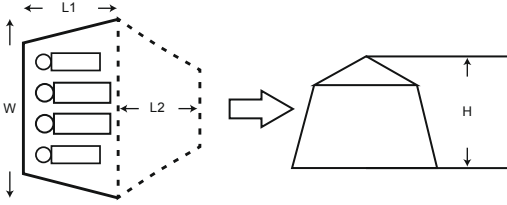

## KURULUM TALİMATLARI



### GEREKLİ PARÇA VE ALETLER

Kutunuzdaki parçaları bu kılavuzda listelenen parçalarla karşılaştırın. Ekipman bileşenlerinin, satın almak istediğiniz ürün modelini temsil ettiğini doğrulayın.



### MONTAJ TALİMATLARI

Hafif rüzgarlarla yerinden oynayabileceği için bu çadır, sabitleme sistemi kullanılmadığında güvenli değildir. Plajda kullanıldığında, her iki taraftaki torbaları kumla doldurarak çadırı sabitleyin.

## BAKIM VE DEPOLAMA

1. Çadırı temizleyin ve bir sünger ve soğuk su ile lekeleri silin. Ciddi temizlemede deterjan içermeyen sabun kullanın.
2. Çadırı asla makine kullanılarak yıkamayın ya da kurutmayın. Elde yıkayın ve havada kurumaya bırakın.
3. Çadırı yeniden paketlemeden önce tüm parçaların iyice kurumasını bekleyin. Bu küf oluşumunu, kötü kokuları ve renk bozulmalarını önleyecektir.
4. Çadırı, çocukların erişemeyeceği, 10°C / 50°F ile 38°C / 100°F arasında orta sıcaklıktaki kuru bir yerde saklayın.

# MANUAL DE UTILIZARE

## INSTRUCȚIUNI IMPORTANTE PRIVIND SIGURANȚA

**CITIȚI ȘI RESPECTAȚI TOATE INSTRUCȚIUNILE**

### AVERTISMENT

Țineți focul și toate sursele de căldură departe de materialul acestui cort. Vă recomandăm să poziționați întotdeauna cortul în direcția opusă vântului față de focul de tabără. Acest lucru va reduce șansele ca scânteele să atingă cortul dvs. În caz de incendiu, vă rugăm să identificați ieșirea de urgență pentru a evita pericolul. Nu instalați niciodată cortul în apropierea râului, sub un copac sau sub alte obiecte periculoase.

Mențineți ieșirile libere.

Asigurați-vă că fantele de ventilare sunt deschise în permanență pentru a evita sufocarea.

### PĂSTRAȚI ACESTE INSTRUCȚIUNI

### INSTRUCȚIUNI TEHNICE PRIVIND SIGURANȚA

Orice utilizare diferită de cea descrisă sau orice modificare a produsului este interzisă și poate duce la vătămare corporală și/sau la deteriorarea produsului. Producătorul nu este responsabil pentru daune cauzate de utilizarea necorespunzătoare. Produsul nu este destinat utilizării în scopuri comerciale.

## DESCRIERI ALE PRODUSULUI

Model nr.	Dimensiuni cort	Copertină față	Dimensiuni cort întins
68144	1,27 m x 2,40 m x 1,25 m / 50" x 7' 10" x 49"	1,07 m / 42"	2,34 m x 2,40 m / 7'8" x 7'10"

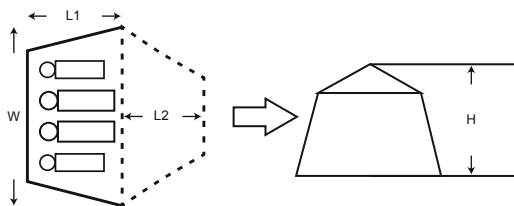

## INSTRUCȚIUNI DE INSTALARE



### PIESE ȘI INSTRUMENTE NECESARE

Comparați piesele din cutia dvs. cu piesele enumerate în acest manual. Verificați dacă componentele echipamentului sunt corespunzătoare modelului pe care ați intenționat să îl achiziționați.



### INSTRUCȚIUNI DE ASAMBLARE

Acest cort nu poate fi utilizat în siguranță dacă sistemul de ancorare nu este folosit, întrucât poate fi ridicat cu ușurință de vânt moderat.

Când este folosit pe plajă, umpleți sacii de pe fiecare parte cu nisip pentru a fixa cortul.

## ÎNTREȚINERE ȘI DEPOZITARE

1. Curățați cortul și eliminați petele cu un burete și cu apă rece. Pentru o curățare temeinică, utilizați săpun natural.
2. Nu spălați niciodată la mașina de spălat sau nu uscați cortul în uscător. Spălați manual și uscați la aer.
3. Lăsați toate piesele să se usuce bine înainte de a împacheta cortul. Acest lucru va preveni formarea mușgaiului, a mirosurilor neplăcute și a decolorării.
4. Depozitați cortul într-un loc uscat, cu o temperatură moderată între 10°C/50°F și 38°C/100°F și nu îl lăsați la îndemâna copiilor.

# РЪКОВОДСТВО НА ПОТРЕБИТЕЛЯ

## ВАЖНИ ИНСТРУКЦИИ ЗА БЕЗОПАСНОСТ

ПРОЧЕТЕТЕ И СПАЗВАЙТЕ ВСИЧКИ ИНСТРУКЦИИ

### ВНИМАНИЕ

Пазете на разстояние всички пламъци и източници на топлина от тъканта на тази палатка. Препоръчваме ви винаги да разполагате палатката си по посока на вятъра спрямо лагерния огън. Това ще намали възможността от попадане на жар върху вашата палатка. В случай на пожар, моля, намерете изход, за да избягате от огъня. Никога не монтирайте палатката в близост до река, под дърво или други обективни опасности.

Поддържайте изходите свободни.

Уверете се, че вентилационните отвори са отворени през цялото време, за да се избегне задушаване.

### СЪХРАНЕТЕ ТЕЗИ ИНСТРУКЦИИ

### ТЕХНИЧЕСКИ ИНСТРУКЦИИ ЗА БЕЗОПАСНОСТ

Всяка употреба, различна от описаната, или всяка промяна на продукта не е разрешена и може да доведе до нараняване и/или повреда на продукта. Производителят не носи отговорност за вреди, причинени от неправилна употреба. Този продукт не е предвиден за употреба с търговска цел.

## ОПИСАНИЕ НА ПРОДУКТА

Модел №	Размери на палатката	Преден навес	Размер след разпогане
68144	1,27 m x 2,40 m x 1,25 m / 50" x 7' 10" x 49"	1,07 m / 42"	2,34 m x 2,40 m / 7'8" x 7'10"

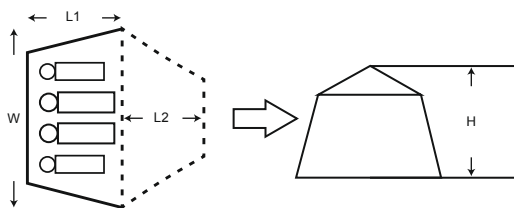

## УКАЗАНИЯ ЗА МОНТАЖ



### НЕОБХОДИМИ ЧАСТИ И ИНСТРУМЕНТИ

Сравнете частите във вашата кутия с частите, посочени в това ръководство. Уверете се, че компонентите на оборудването отговарят на модела, който сте възнамерявали да закупите.



### ИНСТРУКЦИИ ЗА МОНТАЖ

Тази палатка не е безопасна, ако не се използва придържащата система, тъй като може да бъде повдигната от лек вятър.

Когато се използва на плажа, напълнете торбите от всяка страна с пясък, за да закрепите палатката.

## ПОДДРЪЖКА И СЪХРАНЕНИЕ

1. Почистете палатката и отстранете всички петна с гъба и хладка вода. Използвайте сапун без детергентни свойства за по-дълбоко почистване.
2. Никога не перете палатката в пералня и не я сушете в сушилня. Перете на ръка и сушете на въздух.
3. Изчакайте всички части да изсъхнат напълно, преди да приберете палатката. Това ще предотврати образуването на мухъл, лоши миризми и промяна на цвета.
4. Съхранявайте палатката на сухо място с умерена температура между 10°C/50°F и 38°C/100°F, далеч от деца.



# KORISNIČKI PRIRUČNIK

## VAŽNE SIGURNOSNE UPUTE

### PROČITAJTE I PRATITE SVE UPUTE

#### UPOZORENJE

Sve izvore plamena i topline držite podalje od ove tkanine za šator. Preporučujemo da svoj šator uvijek postavite prema vjetru od logorske vatre. To će smanjiti šanse da vam žar padne na šator. U slučaju požara, pronađite izlaz za bijeg od vatre. Nikada ne postavljajte šator blizu rijeke, ispod stabla ili drugih objektivnih opasnosti.

Držite izlaze slobodnima.

Provjerite jesu li ventilacijski otvori cijelo vrijeme otvoreni kako biste izbjegli gušenje.

#### SAČUVAJTE OVE UPUTE

#### TEHNIČKE SIGURNOSNE UPUTE

Bilo koja druga uporaba osim opisane ili bilo kakva izmjena proizvoda nije dopuštena i može rezultirati ozljedama i/ili oštećenjem proizvoda. Proizvođač ne snosi odgovornost za štetu nastalu nepravilnom uporabom. Proizvod nije namijenjen za komercijalnu upotrebu.

## OPIS PROIZVODA

Model br.	Dimenzije šatora	Prednja tenda	Dimenzije nagiba
68144	1,27 x 2,40 x 1,25 m	1,07 m	2,34 x 2,40 m

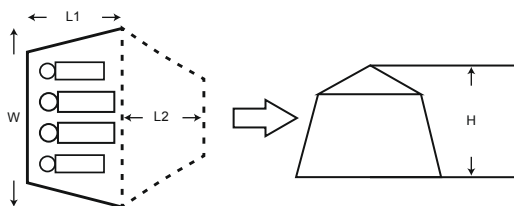

## UPUTE ZA POSTAVLJANJE



### POTREBNI DIJELOVI I ALAT

Usporedite dijelove u svojoj kutiji s dijelovima navedenima u ovom priručniku. Provjerite predstavljaju li komponente opreme model koji ste namjeravali kupiti.



### UPUTE ZA INSTALACIJU

Ovaj šator nije siguran ako se ne koristi sustav za sidrenje jer ga slabi vjetrovi mogu podići. Kada se koristi na plaži, napunite vreće sa svake strane pijeskom kako biste pričvrstili šator.

## ODRŽAVANJE I SKLADIŠTENJE

1. Očistite šator i uklonite sve mrlje spužvom i hladnom vodom. Koristite sapun bez deterdženta za ozbiljno čišćenje.
2. Šator nikada nemojte prati ili sušiti u stroju. Ručno pranje i sušenje na zraku.
3. Pustite da se svi dijelovi temeljito osuše prije nego ponovno spakirate šator. To će spriječiti stvaranje plijesni, neugodnih mirisa i promjenu boje.
4. Čuvajte šator na suhom mjestu s umjerenom temperaturom između 10°C i 38°C, izvan dohvata djece.

# KASUTUSJUHEND

## OLULISED OHUTUSJUHISED

LUGEGE KÕIK JUHISED LÄBI JA JÄRGIGE NEID

### HOIATUS

Hoidke telgiriie eemale lahtisest tulest ja kütteseadmetest. Soovitame püstitada telk telkimislaagri lõkke suhtes pealetuult. Sellega väheneb võimalus sädemete langemiseks teie telgile. Tulekahju korral olge valmis kasutama väljapääsu. Ärge püstitage telki jõe äärde, puu või mingi muu ohtliku objekti alla. Hoidke väljapääsud vabad.

Veenduge, et õhutusavad on kogu aeg täielikult avatud, et vältida lämbumist.

### HOIDKE NEED JUHISED ALLES

### TEHNILISED OHUTUSJUHISED

Igasugune muu kasutus kui siin kirjeldatud või telgi ümbertegemine ei ole lubatud ja võib põhjustada kehavigastuse ja/või toote kahjustumise. Tootja ei vastuta vigastuste eest, mis on põhjustatud nõuetevastasest kasutusest. See seade ei ole ette nähtud äriliseks kasutamiseks.

## TOOTE KIRJELDUS

Mudeli nr	Telgi mõõtmed	Eesmine varikatus	Aluse mõõtmed
68144	1,27 m x 2,40 m x 1,25 m / 50" x 7' 10" x 49"	1,07 m / 42"	2,34 m x 2,40 m / 7'8" x 7'10"

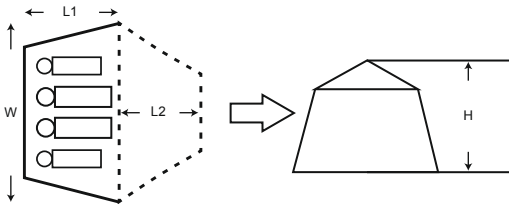

## ETTEVALMISTUSJUHISED



### VAJALIKUD OSAD JA TÕÕRIISTAD

Võrrelge oma karbis olevaid osi juhendis loetletud osadega. Kontrollige, kas seadme osad kuuluvad sellele mudelile, mida soovisite osta.



### KOOSTAMISJUHISED

Kui ankurdussüsteemi ei kasutata, siis pole see telk turvaline, sest kerge tuul võib selle üles tõsta. Rannas kasutamisel täitke kummalgi küljel olevad kotid telgi kinnitamiseks liivaga.

## HOOLDAMINE JA HOIUSTAMINE

1. Pühkige telk puhtaks seestpoolt väljapoole ja eemaldage plekid käsna ja külma veega. Kinnijäänud mustuse eemaldamiseks kasutage lisaineteta seepi.
2. Ärge mingil juhul kasutage telgi juures masinpesu ega masinkuivatust. Peske käsitsi ja kuivatage õhu käes.
3. Laskke kõikidel osadel enne telgi kokkupakkimist täielikult ära kuivada. See väldib hallituse, ebameeldiva lõhna ja värvimuutuste teket.
4. Hoidke telki kuivas kohas, kus on mõõdukas temperatuur vahemikus 10...38 °C / 50...100 °F, lastele kättesaamatus kohas.

# PRIRUČNIK ZA KORISNIKE

## VAŽNA SIGURNOSNA UPUTSTVA

### PROČITAJTE I PRATITE SVA UPUTSTVA

#### UPOZORENJE

Držite plamen i izvore toplote dalje od ove tkanine za šator. Preporučujemo vam da uvek postavite svoj šator prema vetru od logorske vatre. Ovo će smanjiti šanse da žeravica padne na vaš šator. U slučaju požara, pronađite izlaz da pobegnute od vatre. Nikada ne postavljajte šator blizu reke, ispod drveta ili drugih objektivnih opasnosti.

Držite izlaze slobodnima.

Uverite se da su otvori za ventilaciju otvoreni sve vreme kako biste izbegli gušenje.

#### SAČUVAJTE OVE UPUTSTVA

#### TEHNIČKA BEZBEDNOSNA UPUTSTVA

Bilo kakva upotreba osim opisane ili bilo koja modifikacija proizvoda nije dozvoljena i može dovesti do povrede i/ili oštećenja proizvoda. Proizvođač nije odgovoran za štetu nastalu nepravilnim korišćenjem. Proizvod nije namenjen za komercijalnu upotrebu.

## OPIS PROIZVODA

Model br.	Dimenzije šatora	Prednja tenda	Dimenzije nagiba
68144	1,27 x 2,40 x 1,25 m	1,07 m	2,34 x 2,40 m

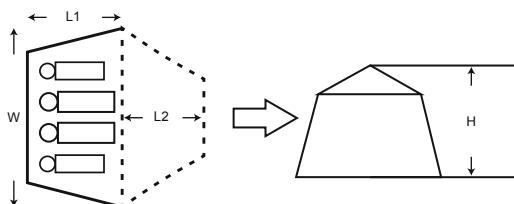

## UPUTSTVA ZA PODEŠAVANJE



### POTREBNI DELI I ALAT

Uporedite delove u vašoj kutiji sa delovima navedenim u ovom priručniku. Proverite da li komponente opreme predstavljaju model koji ste nameravali da kupite.



### UPUTSTVO ZA INSTALACIJU

Ovaj šator nije bezbedan ako se sistem za sidrenje ne koristi jer ga može podići slab vetar.

Kada se koristi na plaži, napunite vreće sa svake strane peskom da biste osigurali šator.

## ODRŽAVANJE I SKLADIŠTENJE

1. Očistite šator i uklonite sve mrlje sušerom i hladnom vodom. Za ozbiljno čišćenje koristite sapun bez deterdženta.
2. Nikada ne perite u mašini ili sušite šator u mašini. Ručno pranje i sušenje na vazduhu.
3. Ostavite da se svi delovi dobro osuše pre nego što ponovo zapakujete šator. Ovo će sprečiti stvaranje buđi, loših mirisa i promene boje.
4. Šator čuvati na suvom mestu sa umerenom temperaturom između 10°C i 38°C, van domašaja dece.

## دليل المالك

### تعليمات مهمة للسلامة

اقرأ هذه الإرشادات ونفذها

#### تحذير

أبق جميع مصادر اللهب والحرارة بعيداً عن قماش هذه الخيمة. ننصحك دائماً بوضع خيمتك في عكس اتجاه الريح من نار المخيم. سيؤدي ذلك إلى تقليل فرص سقوط الشرر على خيمتك. في حالة نشوب حريق، يرجى إيجاد مخرج للهروب من الحريق. لا تقم أبداً بنصب الخيمة بالقرب من النهر أو تحت شجرة تشكل مخاطر مقترضة أخرى. حافظ على خلو المخارج.

تأكد من فتح فتحات التهوية طوال الوقت لتجنب الاختناق.

#### احفظ هذه التعليمات

#### تعليمات فنية للسلامة

لا يجوز أي استخدام بخلاف ما هو موضح أو أي تعديل للمنتج وقد يؤدي إلى إصابة و/أو تلف المنتج. الشركة المصنعة ليست مسؤولة عن الأضرار الناجمة عن الاستخدام غير السليم. المنتج غير مخصص للاستخدام التجاري.

### توصيف المنتج

رقم الطراز.	أبعاد الخيمة	المظلة الأمامية	أبعاد نصب الخيمة
68144	1.27 م × 2.40 م × 1.25 م / 50 بوصة × 7'10 بوصة × 49 بوصة	1.07 م / 42 بوصة	2.34 م × 2.40 م / 7'10 بوصة × 7'8 بوصة

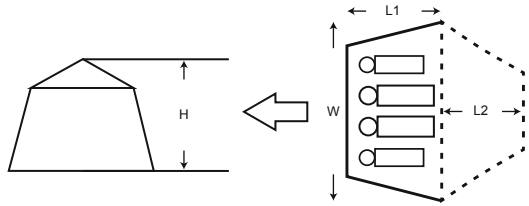

### تعليمات الإعداد

#### الأجزاء والأدوات المطلوبة

قارن الأجزاء الموجودة في صندوقك بالأجزاء المدرجة في هذا الدليل. تأكد من مطابقة مكونات المعدات للطراز الذي تنوي شراءه.



#### تعليمات التجميع

هذه الخيمة ليست آمنة إذا لم يُستخدم نظام الإرساء حيث إنها من الممكن أن تُنتقل بالرياح الخفيفة. عند استخدامها على الشاطئ، املا الأكياس من كل جانب بالرمل لتأمين الخيمة.



### الصيانة والتخزين

1. قم بتنظيف الخيمة وإزالة أي بقع باستخدام إسفنجية وماء بارد. استخدم صابوناً غير منظف للتنظيف القوي.
2. لا تغسل الخيمة أو تجففها في الغسالة أبداً. الغسيل اليدوي والتجفيف بالنشر في الهواء.
3. اترك جميع الأجزاء تجف تماماً قبل إعادة تعبئة الخيمة. هذا سيمنع تكون العفن والروائح الكريهة وتغير اللون.
4. قم بتخزين الخيمة في مكان جاف بدرجة حرارة معتدلة بين 10 درجات مئوية / 50 درجة فهرنهايت و 38 درجة مئوية / 100 درجة فهرنهايت، بعيداً عن متناول الأطفال.

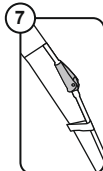
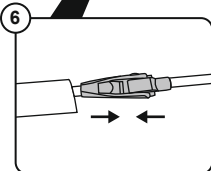
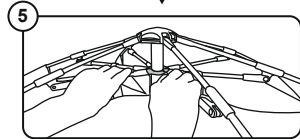
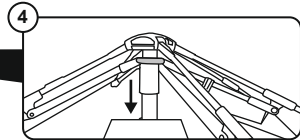
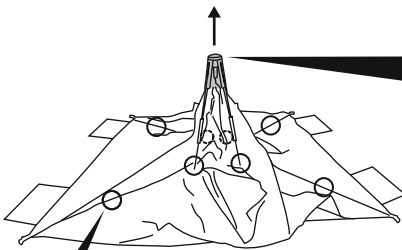
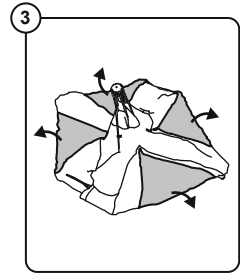
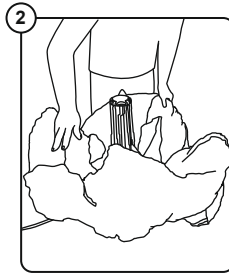
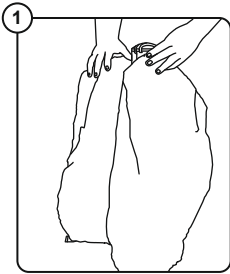
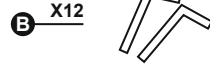

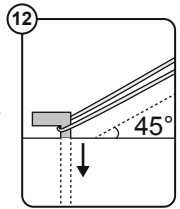
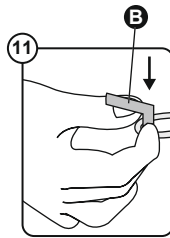
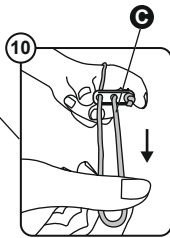
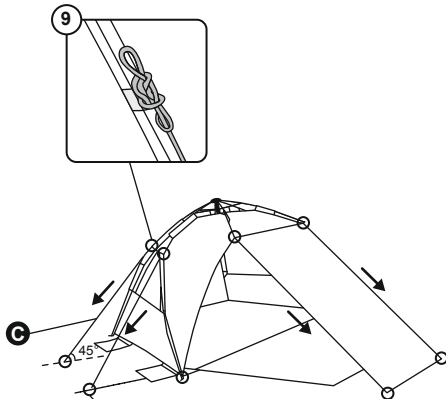
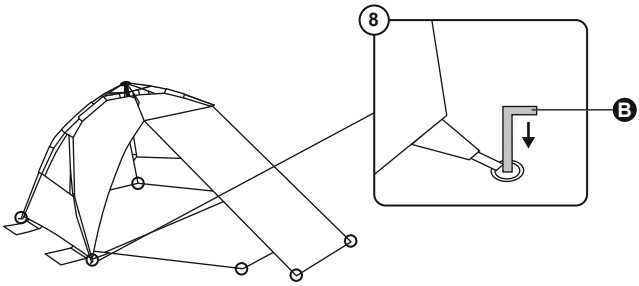

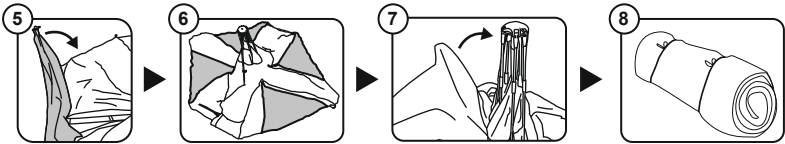
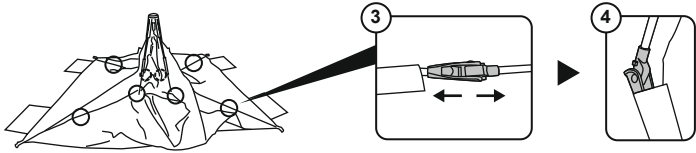
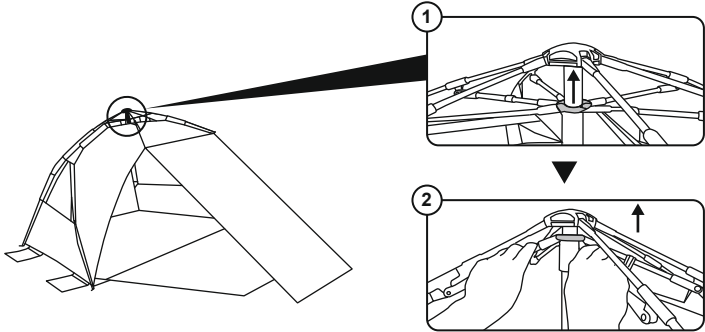



©2024 Bestway Inflatables & Material Corp.

All rights reserved / Tous droits réservés / Todos los derechos reservados / Alle Rechte vorbehalten / Tutti i diritti riservati

Trademarks used in some countries under license from / Marques déposées utilisées dans certains pays sous licence de / Marcas comerciales utilizadas en algunos países bajo licencia de / Marken, abweichend in bestimmten Ländern unter Lizenz von / I marchi commerciali sono utilizzati in alcuni paesi su licenza **Bestway Inflatables & Material Corp.**

Manufactured by / Fabriqué par / Fabricado por / Produziert von / Prodotto da **Bestway Inflatables & Material Corp., No. 208 Jin Yuan Wu Road, Shanghai, 201812, China.**

Exported by / Exporté par / Exportado por / Exportiert von / Esportato da **Bestway (Hong Kong) International Ltd./Bestway Enterprise Company Limited, Suite 713, 7/Floor, East Wing, Tsim Sha Tsui Centre, 66 Mody Road, Kowloon, Hong Kong.**

Manufactured for, distributed and represented in the European Union by / Fabriqué pour, distribué et représenté dans l'Union européenne par / Fabricado, distribuido y representado en la Unión Europea por / Hergestellt für Vertrieb sowie Vertretung innerhalb der Europäischen Union durch / Fabricato per conto di, distribuito e rappresentato nell'Unione Europea da **Bestway Europe S.p.a., Via Resistenza, 5, 20098 San Giuliano Milanese (Milano), Italy.**

Represented in United Kingdom by **Bestway Corp UK Ltd, 8 Wentworth Road, Heathfield Industrial Estate, Newton Abbot, Devon, TQ12 6TL.**

Represented in Latin America by / Représenté en Amérique latine par / Representado en Latinoamérica por / Representado na América Latina por **Bestway Central & South America Ltda, Salar Ascotan 1282, Parque Enea, Pudahuel, Santiago, Chile.**

Represented in Australia & New Zealand by **Bestway Australia Pty Ltd, Unit 2/98-104 Carnarvon St Silverwater, NSW 2128, Australia.**

(Tel: Australia: (+61) 2 9037 1388; New Zealand: 0800 142 101).

Represented in North America by / Représenté en Amérique du Nord par / Representado en Norteamérica por **Bestway (USA) Inc., 3435 S.**

**McQueen Road, Chandler, AZ 85286, United States of America.**

**[www.bestwaycorp.com](http://www.bestwaycorp.com)**