

## Kajak mit aufblasbaren Sitzen Gebrauchsanweisung

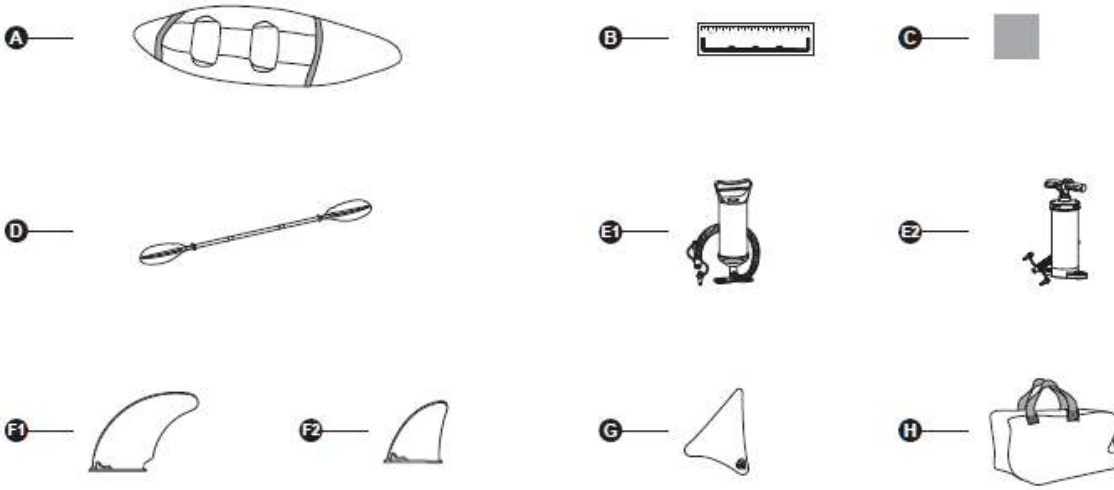

	A	B	C	D	E1	E2	F1	F2	G	H
65077	1x	1x	1x	2x	1x	/	1x	1x	1x	1x
65115	1x	1x	1x	1x	1x	/	1x	1x	1x	1x
65131	1x	1x	1x	2x	1x	/	1x	1x	1x	1x
65132	1x	1x	1x	2x	/	1x	1x	1x	1x	1x
65176	1x	1x	1x	1x	1x	/	1x	1x	1x	1x



65131

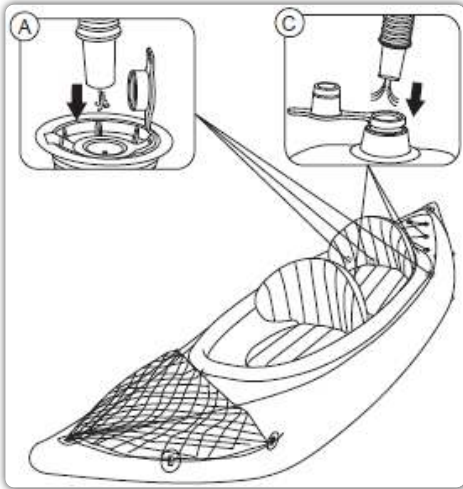

65115

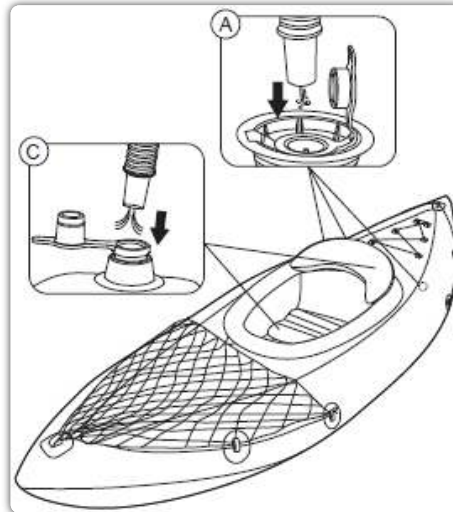

65132

65077

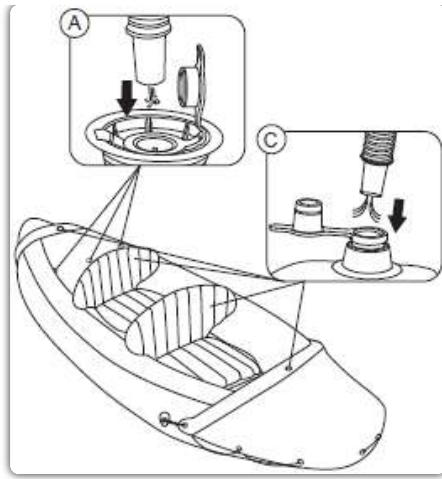
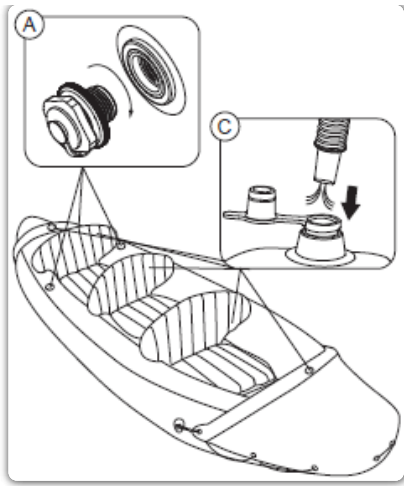

65176

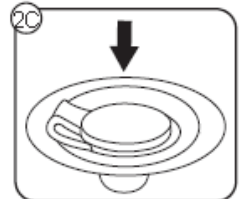
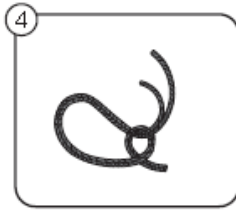
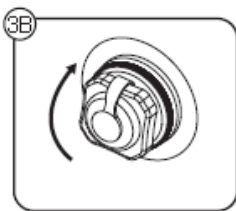
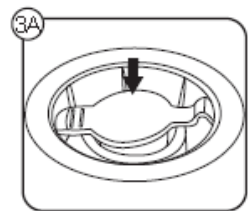
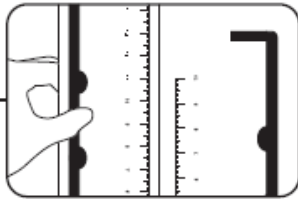
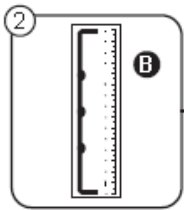
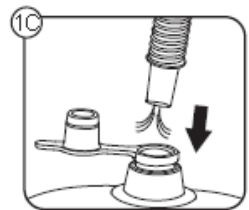
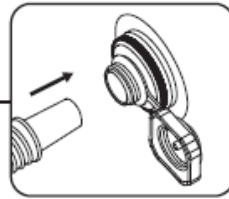
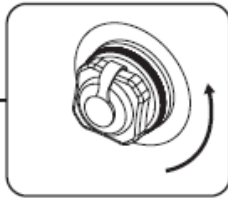
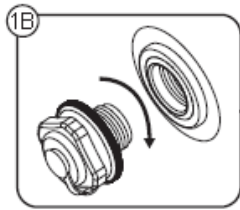
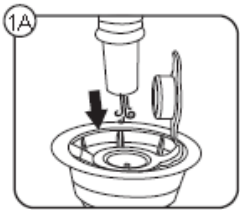
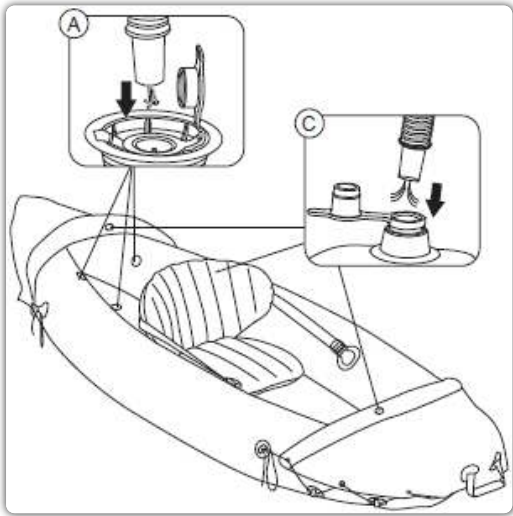

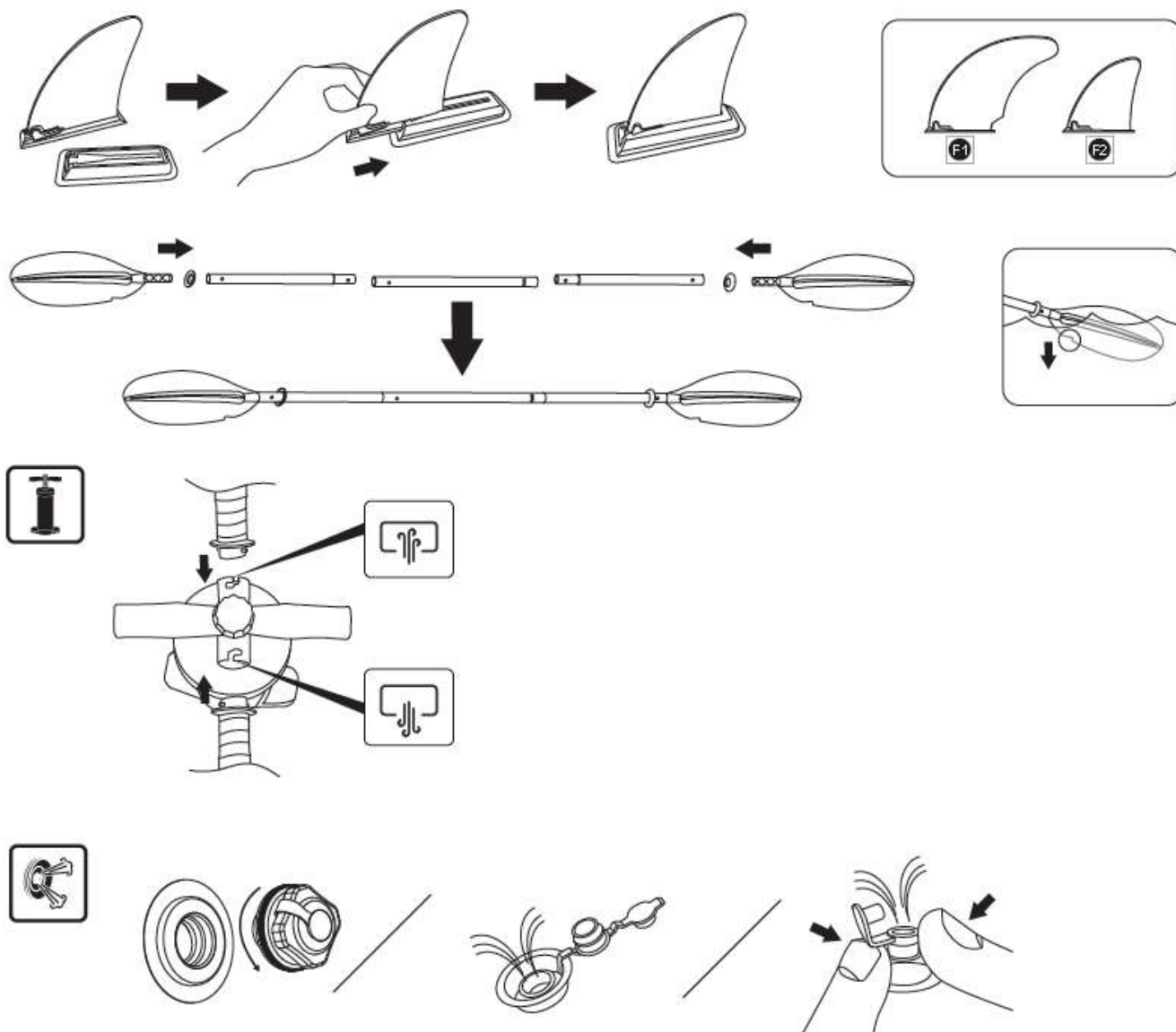

## GEBRAUCHSANWEISUNG

Bitte lesen Sie diese Gebrauchsanweisung sorgfältig durch und bewahren Sie sie im Anschluss gut auf.

Befolgen Sie alle Sicherheits- sowie Betriebsanweisungen. Bei Nichtbeachtung kann dies zum Kentern des Bootes und im schlimmsten Fall zum Ertrinken führen.

### WICHTIGE SICHERHEITSVORSCHRIFTEN - WARNHINWEISE

- Überprüfen Sie zu Ihrer eigenen Sicherheit vor jeder Benutzung sorgfältig alle Bestandteile des Bootes. Dazu gehören Luftkammern, Halteleinen, Paddel und Ventile. Wenn Sie eine Beschädigung entdecken, reparieren Sie diese umgehend.
- Die Anzahl der Fahrgäste sowie das Gewicht der Ladung dürfen auf keinen Fall die angegebene Ladekapazität überschreiten. Die maximale Personenzahl und Belastbarkeit Ihres Bootes finden Sie im Abschnitt Technische Daten. Übergewicht kann zum Kentern und im schlimmsten Fall zum Ertrinken führen.
- Pumpen Sie das Boot entsprechend der Anzahl der Luftkammern und dem Nenndruck auf, da es sonst zu einem übermäßigen Druck und zur Explosion des Bootes kommen kann. Ein Überschreiten der auf dem Typenschild angegebenen Werte kann zu Schäden und folglich zum Kentern des Bootes führen.
- Achten Sie auf eine gleichmäßige Verteilung des Gewichtes, um ein Kentern des Bootes zu verhindern.
- **ACHTEN SIE AUF ABLANDIGE WINDE SOWIE STRÖMUNGEN.**
- Setzen Sie das Boot nicht für längere Zeit starker Sonneneinstrahlung aus, da hohe Temperaturen die Luftausdehnung erhöhen können, was zu irreparablen Schäden führen kann.

- Transportieren Sie das Boot niemals im aufgepumpten Zustand auf einem Fahrzeug. Außerdem können Flüssigkeiten wie Batteriesäure, Öl und Benzin zu Schäden an Ihrem Boot führen.
- Warnung! Wenn Sie sich in tiefem Wasser befinden, steigen Sie bitte über das Heck des Bootes mithilfe der Halteleine oder des Haltegriffs ein. Halten Sie sich sofort an der Halteleine oder dem Haltegriff am Bug oder Heck fest. Nehmen Sie eine niedrige Position ein und bewahren Sie Ruhe.

## TECHNISCHE SICHERHEITSHINWEISE

- Überschreiten Sie nicht die maximale Personenanzahl. Unabhängig von der Anzahl der Personen an Bord darf das Gesamtgewicht von Personen und Ausrüstung niemals die empfohlene Höchstgewichtskapazität überschreiten. Bitte nutzen Sie ausschließlich die vorhandenen Sitzmöglichkeiten.
- Überschreiten Sie beim Beladen des Bootes niemals die empfohlene Höchstlast. Achten Sie dabei in jedem Fall auf eine gleichmäßige Gewichtsverteilung. Vermeiden Sie es, schwere Gegenstände im vorderen Bereich zu platzieren.
- Die empfohlene Höchstlast beinhaltet das Gewicht aller Personen an Bord, sämtlicher Vorräte und persönlicher Gegenstände, zusätzlicher Ausrüstung sowie Verbrauchsmaterialien wie Wasser und Treibstoff.
- Bevor Sie das Boot nutzen, sollten Sicherheitsausrüstungen wie Schwimmwesten und Rettungsbojen überprüft und während der gesamten Nutzungsdauer stets getragen bzw. verwendet werden.
- Luftpumpen, Eimer, Wasserschlaufen und andere Behältnisse sollten stets griffbereit zur Verfügung stehen. So kann, wenn nötig, schnellstmöglich auf abfallenden Luftdruck sowie eintretendes Wasser reagiert werden.
- Während der Fahrt, müssen alle sich an Bord befindenden Person durchgehend sitzen bleiben.
- Das Boot sollte nur in geschützten Uferbereichen bis zu einer Entfernung von 300 m eingesetzt werden. Faktoren wie Wind und Wellen sind zu berücksichtigen.
- Seien Sie beim Anlegen am Ufer stets vorsichtig. Scharfe Gegenstände wie Felsen, Zement, Muscheln, Glas usw. können das Boot beschädigen.
- Wenn eine Luftkammer im Boot beschädigt wurde, kann es erforderlich sein, den Luftdruckverlust über die verbleibenden Luftkammern auszugleichen.
- Das Boot darf nicht über raue Oberflächen gezogen werden.
- Tragen Sie immer eine Schwimmweste!
- Es liegt in der Verantwortung des Eigentümers, sämtliche Sicherheitsvorkehrungen wie Eimer etc. gegen Verlust zu sichern.
- Handeln Sie verantwortungsbewusst und befolgen Sie zu Ihrer eigenen und der Sicherheit anderer sorgfältig alle Sicherheitshinweise.
- Befolgen Sie diese Anweisungen, um schwere Verletzungen oder gar Ertrinken zu verhindern.
- Machen Sie sich mit der Handhabung eines Bootes sowie den örtlichen Gewässergegebenheiten vertraut und ziehen Sie bei Bedarf zusätzliche Informationen heran. Informieren Sie sich außerdem über lokale Vorschriften sowie potenzielle Gefahren im Zusammenhang mit dem Bootfahren und/oder anderen Wasseraktivitäten.
- Die Abbildungen dienen nur der Veranschaulichung und entsprechen nicht zwangsläufig dem tatsächlichen Produkt. Nicht maßstabsgetreu.

## PRODUKTBESCHREIBUNGEN

Artikelnummer	Größe aufgeblasen	Empfohlener Luftdruck	Maximum Belastbarkeit	Maximale Personenanzahl
65077	321 x 100 cm (10' 6" x 39")	0,03 bar	220 kg	2 Erwachsene
65115	275 x 81 cm (9' x 32")	0,03 bar	120 kg	1 Erwachsener
65131	331 x 88 cm (10'10" x 35")	0,03 bar	220 kg	2 Erwachsene
65132	381 x 100 cm (12'6" x 39")	0,07 bar	280 kg	3 Erwachsene
65176	290 x 91 cm (9' 6" x 36")	0,03 bar	120 kg	1 Erwachsener

# AUFBAUANWEISUNGEN



## KOMPONENTEN & BENÖTIGTES WERKZEUG

Überprüfen Sie den Verpackungsinhalt anhand der in dieser Gebrauchsanweisung aufgeführten Liste. Stellen Sie sicher, dass alle Teile mit dem Modell übereinstimmen, das Sie zu kaufen beabsichtigt haben.

## AUFBAUEMPFEHLUNGEN - WARNHINWEISE & ÜBERSICHT

**Verwenden Sie niemals Hochdruckluft zum Aufpumpen Ihres Bootes. Dies führt zu Schäden und zum Erlöschen Ihrer Garantie.**

- Pumpen Sie das Boot langsam auf. Vergleichen Sie dann die Höhe der auf dem Produkt abgebildeten Skala mit der folgenden Tabelle, um sicherzustellen, dass die notwendige Höhe jeder Luftkammer erreicht wurde.
- Eine Überschreitung der auf dem Typenschild angegebenen Daten kann Schäden am Boot und/oder Verletzungen des Benutzers zur Folge haben.
- Bitte pumpen Sie die Luftkammern nur so weit auf, dass die Schweißnähte noch zu sehen sind. Vergleichen Sie nach dem Aufpumpen die Höhe der auf dem Produkt abgebildeten Skala mit der nachfolgenden Tabelle. Pumpen Sie die Bodenkammer und anderes Zubehör, wie z. B. ein Fußkissen, auf, bis es sich steif, aber nicht hart anfühlt. NIEMALS ÜBERMÄSSIG AUFPUMPEN.
- Vergewissern Sie sich, dass das Boot den richtigen Luftdruck erreicht hat. Dieser ist in der PRODUKTBESCHREIBUNG angegeben und in der Nähe des Ventils aufgedruckt. Beachten Sie die beiden Skalen auf dem Typenschild und überprüfen Sie den Luftdruck entsprechend regelmäßig. Durch starke Sonneneinstrahlung kann der Druck ansteigen. Sollte dies passieren, lassen Sie etwas Luft ab, bis der vorgesehene Druck erreicht wurde.
- Die Sicherheitsleine darf nur an den jeweiligen Seiten von Bug und Heck angebracht werden und darf die gefahrlose Verwendung des Bootes nicht beeinträchtigen.
- Prüfen Sie sorgfältig, ob die Leine die nötige Spannung besitzt.

## MASSTABELLE

Um sicherzustellen, dass Ihr Boot korrekt aufgepumpt wurde, verwenden Sie bitte das mitgelieferte Lineal und beziehen Sie sich auf die folgende Tabelle.

Artikelnummer	Gedruckte Skala (Boden)		Gedruckte Skala (Seiten)	
	Größe unaufgeblasen	Größe aufgeblasen	Größe unaufgeblasen	Größe aufgeblasen
65077	5 cm	5,3 cm	10 cm	11,1 cm
65115	5 cm	5,3 cm	10 cm	10,8 cm
65131	5 cm	5,3 cm	10 cm	11,1 cm
65132	5 cm	5,3 cm	10 cm	11,3 cm
65176	5 cm	5,3 cm	10 cm	11,1 cm



## AUFBAUANLEITUNG

Orientieren Sie sich für die Installationsanleitung an den Abbildungen in dieser Gebrauchsanweisung. Beachten Sie dabei, dass die Zeichnungen lediglich zur Veranschaulichung dienen und nicht exakt das tatsächliche Produkt abbilden müssen. Die Darstellungen sind nicht maßstabsgetreu.

## ANWENDUNG DES REPARATURFLICKENS

- Kleinere Schäden können mithilfe des mitgelieferten Reparaturflickens mühelos repariert werden.
- Wenn das Loch zu groß ist, um mithilfe des mitgelieferten Flickens repariert zu werden, sollten Sie den Kauf unseres Bestway® Reparatur-Sets in Erwägung ziehen oder wenden Sie sich an ein entsprechendes Fachgeschäft.

## ABBAU

- Längere Sonneneinstrahlung kann die Lebensdauer Ihres Bootes verkürzen. Lassen Sie Boote nach dem Gebrauch nicht länger als 1 Stunde in der Sonne liegen.

## WARTUNG & LAGERUNG

- Nehmen Sie die Paddel aus den Ruderklemmen und entfernen Sie die Sitze.
- Reinigen Sie das Boot vorsichtig mit einer milden Seife und klarem Wasser. Verwenden Sie kein Aceton, Säuren, und/oder Laugen.
- Trocknen Sie alle Oberflächen vorsichtig mit einem Tuch ab. Das Produkt darf zum Trocknen nicht länger als 1 Stunde direkter Sonneneinstrahlung ausgesetzt werden, da dies die Lebensdauer des Bootes verkürzen könnte.
- Lagerung an einem trockenen Ort, bei Temperaturen über 15 °C und außerhalb der Reichweite von Kindern.