

# Bestway®

## 43407

©2022 Bestway Inflatables & Material Corp.

All rights reserved/Tous droits réservés/Todos los derechos reservados/Alle Rechte vorbehalten/Tutti i diritti riservati

Trademarks used in some countries under license from/

Marques utilisées dans certains pays sous la licence de/

Marcas comerciales utilizadas en algunos países bajo la licencia de/

Die Warenzeichen werden in einigen Ländern verwendet unter Lizenz der/

Marchi utilizzati in alcuni paesi concessi in licenza a

**Bestway Inflatables & Material Corp., Shanghai, China**

Manufactured, distributed and represented in the European Union by/

Fabriqué, distribué et représentés dans l'Union Européenne par/Fabricado, distribuido y representado en la Unión Europea por/

Hergestellt, vertrieben und in der Europäischen Union vertreten von/Prodotto, distribuito e rappresentato nell'Unione Europea da

**Bestway Europe S.p.a., Via Resistenza, 5, 20098 San Giuliano Milanese (Milano), Italy**

Distributed in Latin America by/Distribué en Amérique latine par/Distribuido en Latinoamérica por/Distribuido na América Latina por

**Bestway Central & South America Ltda, Salar Ascotan 1282, Parque Enea, Pudahuel, Santiago, Chile**

Distributed in Australia & New Zealand by **Bestway Australia Pty Ltd, Unit 2/98-104 Carnarvon St Silverwater, NSW 2128, Australia**

Tel: Australia: (+61) 2 9037 1388; New Zealand: 0800 142 101

Distributed in United Kingdom by **Bestway Corp UK Ltd, 8 Wentworth Road, Heathfield Industrial Estate, Newton Abbot, Devon, TQ12 6TL**

Exported by/Exporté par/Exportado por/Exportiert von/Esportado da

**Bestway (Hong Kong) International Ltd./Bestway Enterprise Company Limited**

Suite 713, 7/Floor, East Wing, Tsim Sha Tsui Centre, 66 Mody Road, Kowloon, Hong Kong

[www.bestwaycorp.com](http://www.bestwaycorp.com)

Ref	Beschreibung	Menge
A	Rohr A	3
B	Rohr B	2
C	Sonnenschutz	1
D	Stütze	4
E	Schraube	4
F	Mutter	4
G	PP-Schnur	2
H	Reparaturflicken	1
I	Kühltasche	1
J	Ruheinsel	1

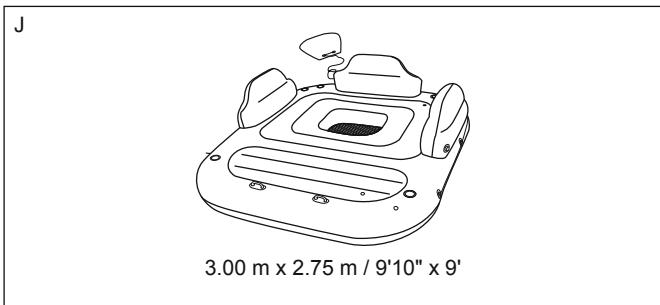
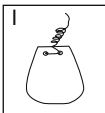
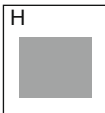
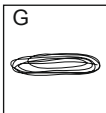
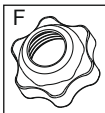
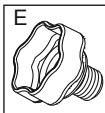
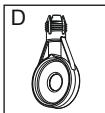
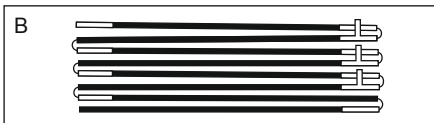
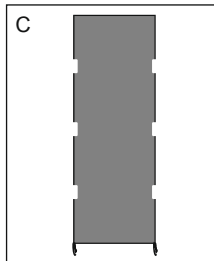
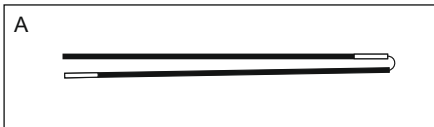

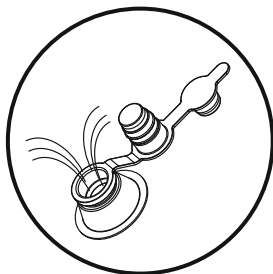
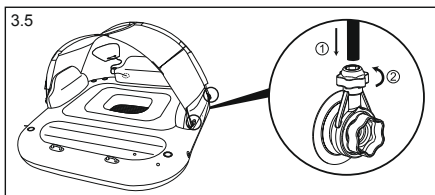
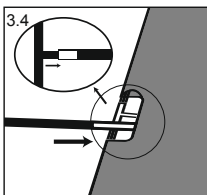
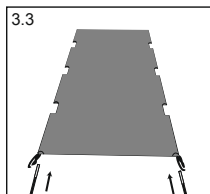
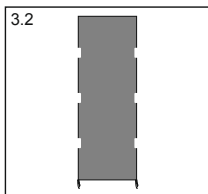
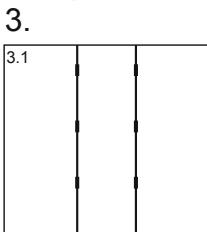
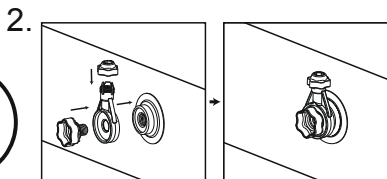
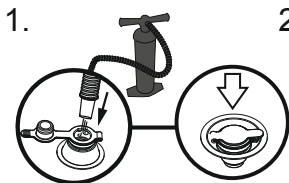



A



1



2



B



3



4



5



6



7



C



8



9



10



11

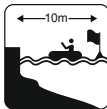

12

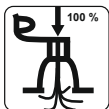

13



14



15

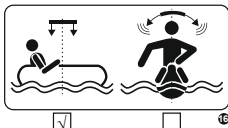

16

A ACHTUNG

B VERBOT

C NUTZUNGSHINWEISE

- 1 KEIN SCHUTZ GEGEN ERTRINKEN
- 2 ZULÄSSIGER BETRIEBSDRUCK: 0.03 BAR
- 3 NICHT BEI ABLANDIGEM WIND GEBRAUCHEN
- 4 NICHT BEI ABLANDIGER STRÖMUNG GEBRAUCHEN
- 5 NICHT FÜR KINDER IM ALTER VON 14 JAHREN UND JÜNGER
- 6 NICHT SPRINGEN
- 7 NICHT UNTER DAS GERÄT TAUCHEN
- 8 ZUERST BEDIENUNGSANLEITUNG LESEN
- 9 ANZAHL DER BENUTZER, 5 ERWACHSENE
- 10 NUR FÜR SCHWIMMER
- 11 HÖCHSTE BELADUNG 450 KG
- 12 SICHERE ENTFERNUNG ZUM UFER: 10M
- 13 ALLE LUFTKAMMERN VOLLSTÄNDIG AUFBLASEN
- 14 KINDER IM WASSER IMMER BEAUF SICHTIGEN
- 15 KORREKTE SITZPOSITION
- 16 GERÄT IST SCHWIMMSTABIL



## ACHTUNG

- **ACHTUNG! SCHÜTZT NICHT VOR ERTRINKEN!**
- **DARF NUR VON SCHWIMMERN BENUTZT WERDEN!**
- Blasen Sie alle Luftkammern vollständig auf.
- Dies ist keine Vorrichtung zur Lebensrettung. Lassen Sie Kinder während der Benutzung nicht unbeaufsichtigt. Eine ständige Aufsicht durch kompetente Erwachsene ist erforderlich.
- Nicht überladen; tragen Sie stets einen zugelassenen Rettungsschwimmkörper (Rettungsweste).
- Vorrichtungen zur Lebensrettung (Rettungsweste und Rettungsboje) müssen gesondert zur Verfügung gestellt und geprüft werden.
- Von Flammen und Feuer fernhalten.
- Überprüfen Sie das Produkt vor jeder Benutzung, um sicherzustellen, dass sich alle Komponenten in einem guten Zustand befinden und ordnungsgemäß gesichert sind. Sollten Sie Beschädigungen feststellen, unterbrechen Sie bitte umgehend die Benutzung, um den Schaden zu reparieren.
- Üben Sie besondere Vorsicht, wenn Sie das Produkt auf dem Boden platzieren. Scharfe und harte Gegenstände wie Steine, Zement, Muscheln, Glas etc. können das Produkt beschädigen.
- Setzen Sie das Produkt nicht über einen längeren Zeitraum der Sonne aus. Andernfalls kann das Produktmaterial gedehnt werden und/oder die Form verändern. Dies kann zu irreparablen Schäden führen.
- Lassen Sie das Produkt niemals im Wasser oder in dessen Nähe, wenn es nicht benutzt wird.
- Benutzen Sie das Produkt niemals bei stürmischen oder rauen Wetterbedingungen. Suchen Sie bei Blitzschlag Schutz, stellen Sie sich **NICHT** auf das Produkt.
- Sorgen Sie für eine gleichmäßige Verteilung von Personen oder Lasten. Eine ungleichmäßige Verteilung von Personen oder Lasten kann zum Kentern und zu einer Ertrinkungsgefahr führen.
- Nur in flachen und ruhigen Gewässern in Küstennähe benutzen.
- Erlauben Sie niemals Tauchsprünge, weder von dem Produkt noch auf das Produkt.
- Nicht zu Navigationszwecken benutzen, beispielsweise als Boot. Dies ist kein Boot.
- Beachten Sie zu Ihrer eigenen Sicherheit immer die Ratschläge und Warnungen in diesen Anweisungen.
- Eine Nichtbeachtung dieser Betriebsanweisungen kann zu ernsthaften Gefährdungen bis hin zum Tod führen. Benutzen Sie das Produkt nur an hierfür vorgesehenen Orten und unter den zulässigen Bedingungen.
- Machen Sie sich mit den lokalen Wasser-Sicherheitsbestimmungen und Vorschriften vertraut und befolgen Sie diese.

### BEWAHREN SIE DIESE ANWEISUNGEN AUF

#### MONTAGE

**WARNUNG:** Montage nur durch Erwachsene.

Nehmen Sie die Badeinsel und das Zubehör vorsichtig aus der Verpackung. Breiten Sie die Badeinsel aus.

**WARNUNG:** Die Stangen enthalten Fiberglas. Wir empfehlen Ihnen, beim Zusammenbau Handschuhe zu tragen, um Reizungen an den Händen zu vermeiden.

#### AUFBLASEN

1. Prüfen Sie das Produkt sorgfältig auf Lecks oder beschädigte Teile, bevor Sie es benutzen. Ventil öffnen und mit der Luftpumpe (nicht im Lieferumfang enthalten) den richtigen Luftdruck im Produkt aufbauen.
2. Blasen Sie die Kammern auf, bis die meisten Falten geglättet sind und die Kammern sich fest, aber **NICHT** hart anfühlen. Wenn Sie einen anderen Druckmesser verwenden, darf der Druck des Produktes nicht höher sein als auf der Herstellerplakette angegeben. Produkt nicht übermäßig aufpumpen. Benutzen Sie keinen Druckluftkompressor.

**HINWEIS:** Ein unzureichendes oder übermäßiges Aufpumpen des Produktes gefährdet die Sicherheit. Es empfiehlt sich, den Druck vor jeder Benutzung des Produktes zu prüfen.

3. Schließen Sie nach dem Aufblasen die Sicherheitsventile, drücken Sie die Sicherheitsventile nach dem Aufblasen ein.

**HINWEIS:** Stellen Sie sich während des Aufblasens niemals auf das Produkt und legen Sie keine Gegenstände darauf ab. Überprüfen Sie das Produkt vor jeder Benutzung auf Leckagen.

#### ABLASSEN DER LUFT UND DEMONTAGE

1. Demontieren Sie den Sonnenschutz von der Badeinsel.
2. Öffnen und drücken Sie den Boden der Ventile zusammen, um die Luft abzulassen.

#### WARTUNG UND LAGERUNG

1. Verwenden Sie nach dem Ablassen der Luft ein feuchtes Tuch, um alle Oberflächen sorgfältig zu reinigen.  
**HINWEIS:** Benutzen Sie niemals Lösungsmittel oder andere Chemikalien, die das Produkt beschädigen könnten.
2. Lagern Sie das Produkt an einem kühlen, trockenen Ort außerhalb der Reichweite von Kindern.
3. Überprüfen Sie das Produkt zu Saisonbeginn und während der Benutzung in regelmäßigen Intervallen auf Beschädigungen.

#### REPARATUR

Verwenden Sie den beiliegenden Reparaturflicken, wenn das Produkt beschädigt ist.

1. Reinigen Sie den zu reparierenden Bereich.
2. Entnehmen Sie vorsichtig den Flicker und lösen Sie ihn von der Folie.
3. Drücken Sie den Flicker auf den zu reparierenden Bereich.
4. Warten Sie 30 Minuten bis zum Aufblasen.