

Luftbett mit integrierter Elektropumpe Gebrauchsanweisung

GEBRAUCHSANWEISUNG

LUFTBETT MIT INTEGRIERTER ELEKTROPUMPE

WICHTIGE SICHERHEITSHINWEISE

BITTE LESEN SIE DIE GESAMTE GEBRAUCHSANWEISUNG SORGFÄLTIG DURCH UND BEFOLGEN SIE ALLE DORT AUFGEFÜHRTEN SICHERHEITSHINWEISE.

Vor der ersten Verwendung des Luftbettes sollten Sie die Gebrauchsanweisung sorgfältig durchlesen.

Diese Warnhinweise und Sicherheitsrichtlinien beschränken sich auf die am Häufigsten auftretenden Risiken, können jedoch nicht alle im vollen Umfang abdecken. Lassen Sie bei der Benutzung des Luftbettes stets Sie die nötige Vorsicht walten. Bewahren Sie diese Informationen für spätere Zeitpunkte sorgfältig auf. Je nach Art des Luftbettes können diese Angaben voneinander abweichen bzw. ergänzt werden.

ACHTUNG

- Sollten Sie Beschädigungen am Stromkabel der Pumpeneinheit bemerken, muss dieses fachmännisch repariert bzw. ersetzt werden.
- Der Motor der Pumpe darf eine kontinuierliche Laufzeit von 5 Minuten nicht überschreiten.
- Dieses Gerät kann von Kindern ab 8 Jahren und darüber sowie von Personen mit verringerten physischen, sensorischen oder mentalen Fähigkeiten oder Mangel an Erfahrung und Wissen benutzt werden, wenn sie beaufsichtigt oder bezüglich des sicheren Gebrauchs des Gerätes unterwiesen wurden und die daraus resultierenden Gefahren verstehen. Kinder dürfen nicht mit dem Gerät spielen. Reinigung und Benutzer-Wartung dürfen nicht von Kindern ohne Beaufsichtigung durchgeführt werden.
- Falten Sie das Luftbett vor dem Aufpumpen vollständig auseinander.
- Möglicherweise muss nach der Benutzung des Luftbettes etwas Luft nachgepumpt werden.
- Von einer Verwendung im Freien oder im Wasser wird abgeraten. Halten Sie das Produkt von offenem Feuer fern.
- Bitte lesen Sie die gesamte Gebrauchsanweisung vollständig durch und bewahren Sie diese für spätere Zwecke auf. Sollte keine Gebrauchsanweisung beiliegen, besuchen Sie unsere Serviceseite unter www.bestwayservice.de (D / A) / www.bestwaycorp.com

Artikelnummer	67403; 67614; 67630; 67725; 67692; 67923; 6716P; 67462; 67464; 67690; 6713I; 67836;67925; 671BD	67401; 67628;67556 67723; 6713G	69048	69050
Maximale Belastbarkeit	300 kg	150 kg	180 kg	350 kg

Inhalt: 1 Luftbett, 1 Aufbewahrungstasche, Reparaturtasche, 1 Gebrauchsanweisung

WICHTIGER SICHERHEITSHINWEIS: Die empfohlene maximale Belastbarkeit darf nicht überschritten werden, da dies zu Schäden am Luftbett führen kann.

BITTE BEACHTEN: Das Produkt ist nicht für den gewerblichen Gebrauch bestimmt. Nur für den Hausgebrauch.

HINWEIS: Die Zeichnungen dienen nur zur Veranschaulichungen und spiegeln möglicherweise nicht das tatsächliche Produkt wider. Nicht maßstabgetreu.

ENTSORGUNG



Dieses Symbol weist darauf hin, dass dieses Produkt gemäß Richtlinie über Elektro- und Elektronik-Altgeräte (2012/19/EU) und nationalen Gesetzen nicht über den Hausmüll entsorgt werden darf. Der unsachgemäße Umgang mit Altgeräten kann aufgrund potentiell gefährlicher Stoffe, die häufig in Elektro- und Elektronik-Altgeräten enthalten sind, negative Auswirkungen auf die Umwelt und die menschliche Gesundheit haben. Verbraucher sind gesetzlich dazu verpflichtet, Elektro- und Elektronikgeräte am Ende ihrer Lebensdauer einer vom unsortierten Siedlungsabfall getrennten Erfassung zuzuführen. Durch die sachgemäße Entsorgung dieses Produkts tragen Sie außerdem zu einer effektiven Nutzung natürlicher Ressourcen bei. Informationen zu Sammelstellen für Altgeräte erhalten Sie bei Ihrer Stadtverwaltung, dem öffentlich-rechtlichen Entsorgungsträger, einer autorisierten Stelle für die Entsorgung von Elektro- und Elektronik-Altgeräten oder Ihrer Müllabfuhr. Bringen Sie Altgeräte zu dafür vorgesehenen Sammelstellen oder geben Sie es ihrem Händler zurück. Händler von Elektro- und Elektronikgeräten mit einer Verkaufsfläche von mindestens 400 qm sowie Lebensmittelhändler mit einer Verkaufsfläche von mindestens 800 qm, die regelmäßig Elektro- und Elektronikgeräte verkaufen, sind außerdem verpflichtet, Altgeräte beim Kauf eines Neugerätes und Altgeräte mit Abmessungen kleiner als 25 cm auch ohne, dass ein Neugerät gekauft wird, zurückzunehmen. Entnehmen Sie vor der Entsorgung des Produkts sämtliche Batterien und Akkus sowie alle Lampen, die zerstörungsfrei entnommen werden können. Wir weisen darauf hin, dass Sie für die Löschung personenbezogener Daten auf dem zu entsorgenden Produkt selbst verantwortlich sind.

Batterien und Akkus dürfen nicht zusammen mit dem Hausmüll entsorgt werden. Verbraucher sind gesetzlich dazu verpflichtet, Batterien und Akkus einer getrennten Sammlung zuzuführen. Batterien und Akkus können unentgeltlich bei einer Sammelstelle Ihrer Gemeinde/Ihres Stadtteils oder im Handel abgegeben werden, damit sie einer umweltschonenden Entsorgung sowie einer Wiedergewinnung von wertvollen Rohstoffen zugeführt werden können. Bei einer unsachgemäßen Entsorgung können giftige Inhaltsstoffe in die Umwelt gelangen, die gesundheitsschädigende Wirkungen auf Menschen, Tiere und Pflanzen haben. In Elektrogeräten enthaltene Batterien und Akkus müssen nach Möglichkeit getrennt von ihnen entsorgt werden. Geben Sie Batterien und Akkus nur in entladenen Zustand ab. Verwenden Sie wenn möglich wiederaufladbare Batterien anstelle von Einwegbatterien. Kleben Sie bei lithiumhaltigen Batterien und Akkus vor der Entsorgung die Pole ab, um einen äußeren Kurzschluss zu vermeiden. Ein Kurzschluss kann zu einem Brand oder einer Explosion führen.

Batterien mit erhöhtem Schadstoffgehalt sind zudem mit den folgenden Zeichen gekennzeichnet: Cd = Cadmium, Hg = Quecksilber, Pb = Blei

Wenn eine weitere Nutzung des Produktes nicht möglich ist, sollte es gemäß den Vorschriften zerschnitten und entsorgt werden. Achten Sie auch darauf, dass die Verpackungsmaterialien separat entsprechend den örtlichen Recyclingvorschriften entsorgt werden. Handeln Sie stets verantwortungs- sowie umweltbewusst.

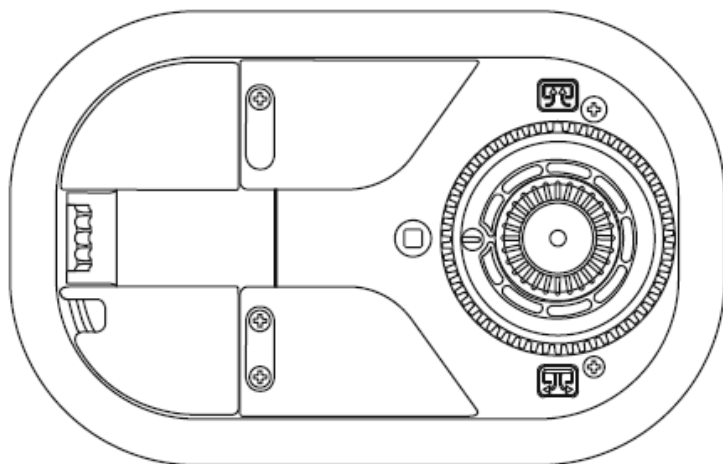

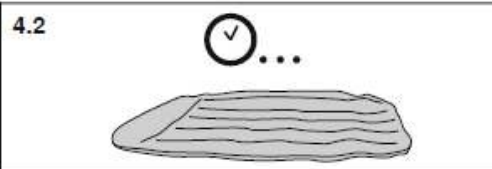
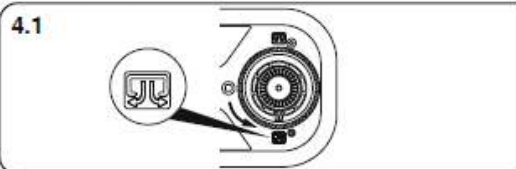
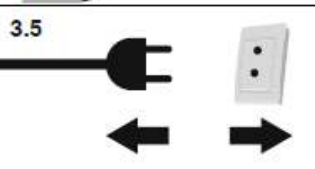
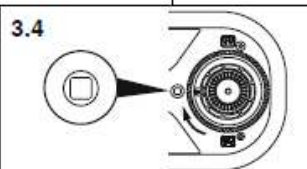
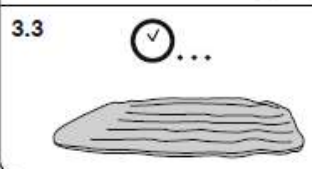
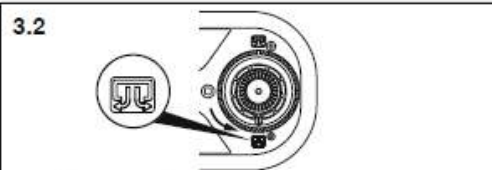
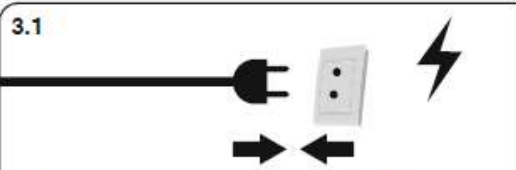
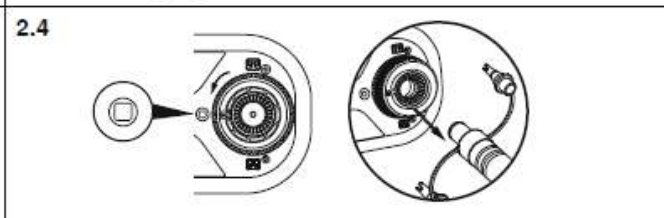
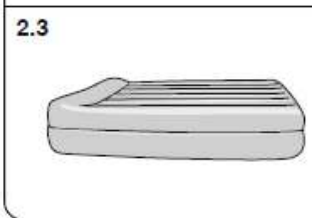
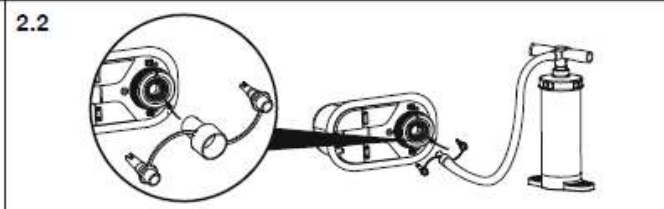
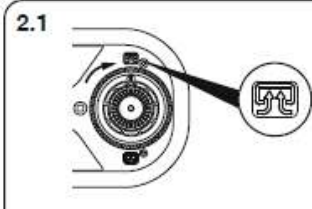
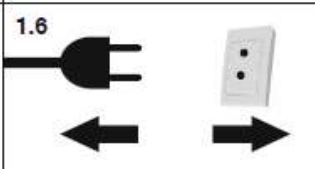
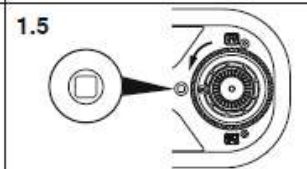
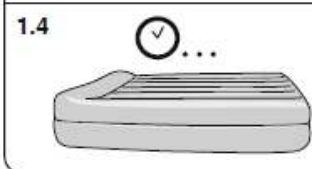
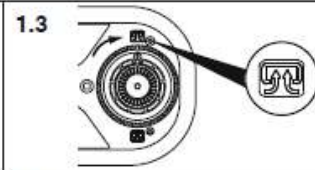
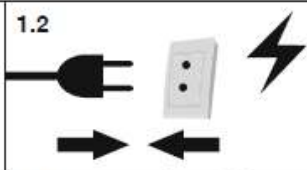
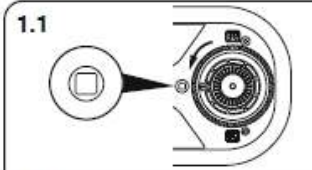

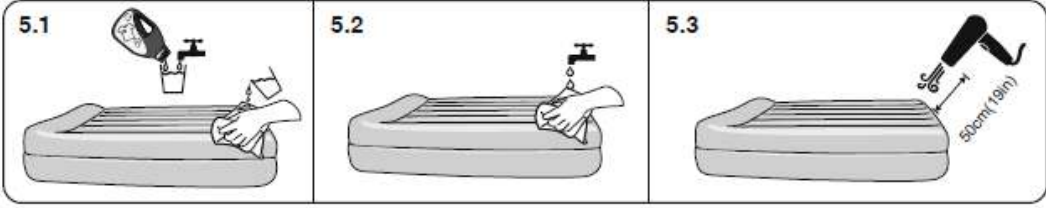

≥15°C/59°F

