

Mega-Wasserpark Mount Splashblast™ Gebrauchsanweisung

# GEBRAUCHSANWEISUNG



## ACHTUNG

### WICHTIGE SICHERHEITSHINWEISE

BITTE LESEN SIE DIESE GEBRAUCHSANWEISUNG VOR DER VERWENDUNG DES PRODUKTES GRÜNDLICH DURCH.

EINE NICHTBEACHTUNG ALLER HIER AUFGEFÜHRTEN WARNHINWEISE KANN VOR ALLEM BEI KINDERN ZU SCHWEREN BIS LEBENSGEFÄHRLICHEN VERLETZUNGEN FÜHREN.



## ACHTUNG



### Beugen Sie den Gefahren durch Ertrinken vor!

Kinder dürfen während der Benutzung des Wasserparks zu keiner Zeit unbeaufsichtigt sein. Insbesondere bei Kindern unter 5 Jahren besteht ein erhöhtes Risiko des Ertrinkens. Lassen Sie das Wasser außerhalb der Benutzung ab oder sichern Sie den Wasserpark gegen ein unbeaufsichtigtes Betreten.



**SICHERHEITSHINWEIS:** Kinder dürfen sich zu keinem Zeitpunkt unbeaufsichtigt in der Nähe von Gewässern aufhalten – es besteht Gefahr durch Ertrinken.

Halten Sie sich stets in der Nähe des Wasserparks auf, um im Ernstfall jederzeit eingreifen zu können.  
Vor der Lagerung muss der Wasserpark vollständig entleert werden.

**ACHTUNG: AUCH IN PLANSCHBECKEN BESTEHT EIN ERTRINKUNGSRISIKO FÜR KINDER. STELLEN SIE SICHER, DASS KINDER STÄNDIG VON EINEM ERWACHSENEN AKTIV BEAUF SICHTIGT WERDEN. LASSEN SIE KINDER NIE UNBEAUF SICHTIGT IM ODER AM PLANSCHBECKEN - BEWAHREN SIE STETS UNMITTELBAREN KONTAKT. ENTLEREN SIE DAS BECKEN NACH GEBRAUCH UND VERSTAUEN SIE ES SICHER.**

# ACHTUNG

- Aufbau durch eine erwachsene Person.
- Positionieren Sie das Produkt auf einem ebenen Untergrund, der sich in einem Mindestabstand von 3 Metern zu jeglichen Strukturen oder potenziellen Hindernissen befindet. Dazu zählen unter anderem Zäune, Garagen, Wohngebäude, herausragende Äste, Wäscheleinen oder elektrische Leitungen.
- Wir raten dazu, dass Kinder beim Spielen mit dem Rücken zur Sonne gewandt sind.
- Nur für den Hausgebrauch.
- Nur im Freien verwenden.
- Selbst kleine Wassermengen können, insbesondere für kleine Kinder, ein ernsthaftes Ertrinkungsrisiko darstellen. Es ist daher äußerst wichtig, das Wasser bei Nichtgebrauch vollständig abzulassen. Eltern und Aufsichtspersonen sollten immer wachsam sein und sicherstellen, dass sich Kinder niemals unbeaufsichtigt in der Nähe von Wasser aufhalten, egal wie flach dieses ist.
- Alle am Originalprodukt vorgenommenen Veränderungen (Anbringen von Zubehör etc.) müssen entsprechend der Gebrauchsanweisung durchgeführt werden.
- Aufblasbare Spielgeräte und Planschbecken sollten auf stoßdämpfenden Oberflächen wie Sand, Holzspänen, Gummi und Schaumstoff und nicht auf Beton, Asphalt oder anderen harten Oberflächen aufgestellt werden.
- Bei Windgeschwindigkeiten ab 32 km/h ist eine sichere Verwendung des Wasserparks nicht mehr gewährleistet. Darüber hinaus muss der Wasserpark auch außerhalb der Nutzung gegen plötzlich auftretende Windböen gesichert werden.
- Die Verwendung des Produktes ohne Wasser kann zu Verbrennungen oder Abschürfungen der Haut führen.
- Zur Gewährleistung der sicheren Verwendung des Wasserparks. Möchten wir darauf hinweisen, dass Kinder durch Stürze auf das Dauergebläse verletzt werden können. Platzieren Sie dieses daher bitte unbedingt mindestens 250 cm vom Wasserpark entfernt.
- Bewahren Sie diese Gebrauchsanweisung sorgfältig auf.
- Bei Nichtbeachtung der hier genannten Anweisungen besteht die Gefahr von schweren bis lebensgefährlichen Verletzungen.
- Vor und während der Benutzung müssen alle Befestigungen sorgfältig überprüft werden.
- Helme, lose Kleidungsstücke, Tücher, Kopfbedeckungen, Schuhe und Brillen sowie spitze oder harte Gegenstände in den Taschen müssen abgelegt bzw. entfernt werden
- Das Gebläse darf nicht mit Wasser gereinigt werden. Es besteht das Risiko eines elektrischen Schlages.
- Es dürfen keine Verlängerungskabel verwendet werden.
- Das Schlagen von Purzelbäumen ist untersagt.
- Halten Sie Speisen und Getränke vom Wasserpark fern.
- Das Klettern an Seitenwänden ist untersagt.
- Der Eingang muss zu jeder Zeit frei von jeglichen Hindernissen sein.

## WARNHINWEISE DAUERGEBLÄSE

- Vor Wartungsarbeiten jeglicher Art sowie Nichtgebrauch des Dauergebläses muss die Stromversorgung unterbrochen werden.
- Das Dauergebläse besitzt keine tauchfesten Eigenschaften. Es besteht die Gefahr eines elektrischen Schlages.
- ACHTUNG! Vor Wartungen jeder Art muss die Stromversorgung des Gerätes unterbrochen werden.
- Dieses Gerät darf nicht von Personen (inklusive Kinder) mit physischen, sensorischen oder mentalen Einschränkungen oder mangelnder Erfahrung und mangelnden Kenntnissen benutzt werden, wenn diese nicht durch eine für ihre Sicherheit verantwortliche Person entsprechend beaufsichtigt werden oder mit der Bedienung des Gerätes und den damit verbundenen Gefahren vertraut gemacht wurden. Kinder müssen während der Nutzung beaufsichtigt werden, um sicherzustellen, dass sie nicht mit dem Gerät spielen. (Für Nicht-EU-Märkte)  
Dieses Gerät kann von Kindern ab 8 Jahren und darüber sowie von Personen mit verringerten physischen, sensorischen oder mentalen Fähigkeiten oder Mangel an Erfahrung und Wissen benutzt werden, wenn sie beaufsichtigt oder bezüglich des sicheren Gebrauchs des Gerätes unterwiesen wurden und die daraus resultierenden Gefahren verstehen. Kinder dürfen nicht mit dem Gerät spielen. Reinigung und Wartung dürfen nicht von Kindern ohne Beaufsichtigung durchgeführt werden. (Für den EU-Markt)
- Sollten Sie Beschädigungen am Stromkabel der Pumpeneinheit bemerken, muss dieses fachmännisch repariert bzw. ersetzt werden.

## BEDIENUNG DES DAUERGEBLÄSES

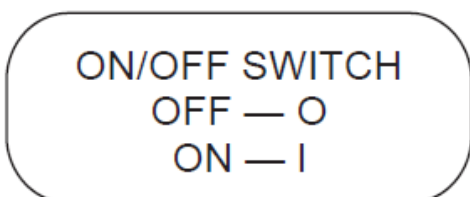

EIN-/ AUSSCHALTER

AUS - O

## Verbraucherinformationsblatt für das Oberflächenmaterial von Spielplätzen

Die Consumer Product Safety Commission (Kommission für Produktsicherheit) der Vereinigten Staaten von Amerika geht davon aus, dass ca. 100.000 der Verletzungen, welche jährlich in den Notfallaufnahmen der Krankenhäuser in den USA behandelt werden, auf Unfälle in Zusammenhang mit der Benutzung von Spielgeräten zurückzuführen sind. Die daraus resultierenden Verletzungsmuster gehören zu den schwerwiegendsten Unfallfolgen mit unter anderem schweren bis lebensgefährlichen Kopfverletzungen. Die Oberflächenbeschaffenheit am gewählten Aufbauort kann ein wesentlicher Faktor bei der Ermittlung des Verletzungspotenzials sein. Spielgeräte dürfen daher niemals auf harten Oberflächen wie Beton oder Asphalt aufgestellt werden. Geschredderter Rindenmulch, Holzschnitzel, feiner Sand oder Kies bieten - insofern sie in ausreichender Tiefe in und um das Spielgerät verteilt bzw. aufgeschüttet wurden - ausreichend stoßdämpfende Eigenschaften.

Im Folgenden finden Sie Angaben zur maximalen Fallhöhe bei der die Gefahr lebensbedrohlicher Kopfverletzungen für ein Kind bei einem Sturz auf vier verschiedene Arten von losen Bodenbelägen als gering eingestuft wird, vorausgesetzt diese werden in einer Schichtdicke von 150 mm, 225 mm oder 300 mm korrekt ausgelegt und gepflegt.

### Fallhöhe in Millimeter mit geringer Wahrscheinlichkeit lebensbedrohlicher Kopfverletzungen

Tiefe des Oberflächenmaterials			
Material	150 mm	225 mm	300 mm
<b>Doppelt geschredderter Rindenmulch</b>	1800	3.000	3300
<b>Holzschnitzel</b>	1800	2100	3600
<b>Feiner Sand</b>	1.500	1.500	2700
<b>Feiner Kies</b>	1800	2100	3.000

Unabhängig vom verwendeten Oberflächenmaterial kann ein Verletzungsrisiko zu keinem Zeitpunkt vollständig ausgeschlossen werden.

Es ist zu empfehlen, dass das stoßdämpfende Material rund um stationäre Spielgeräte wie Klettergerüste und Rutschen in alle Richtungen einen Mindestradius von 1800 mm vom Rand der Geräte aufweist. Bei Schaukeln hingegen, von denen Kinder gezielt abspringen könnten, sollte das stoßdämpfende Material in der Fallrichtung vor und hinter der Schaukel eine größere Ausdehnung haben. Diese sollte mindestens die doppelte Höhe des Aufhängepunktes der Schaukel betragen, gemessen von einem Punkt direkt unterhalb dieses Drehpunktes an der tragenden Struktur.

Diese Informationen sollten bei der Auswahl des geeigneten Materials berücksichtigt werden. Dabei wird keines der genannten Materialien in irgendeiner Weise bevorzugt. Allerdings kann dessen Wirksamkeit nur dann garantiert werden, wenn es ausreichend gepflegt wird. Dazu zählt eine regelmäßige Überprüfung des Zustands sowie eventuelles Nachfüllen.

Alle genannten Informationen stammen aus dem Technischen Leitfaden für Spielplatzbeläge sowie dem Handbuch für die Sicherheit öffentlicher Spielplätze – beides herausgegeben durch die Consumer Product Safety Commission (Kommission für Produktsicherheit) der Vereinigten Staaten von Amerika.

## ENTSORGUNG



Dieses Symbol weist darauf hin, dass dieses Produkt gemäß Richtlinie über Elektro- und Elektronik-Altgeräte (2012/19/EU) und nationalen Gesetzen nicht über den Hausmüll entsorgt werden darf. Der unsachgemäße Umgang mit Altgeräten kann aufgrund potentiell gefährlicher Stoffe, die häufig in Elektro- und Elektronik-Altgeräten enthalten sind, negative Auswirkungen auf die Umwelt und die menschliche Gesundheit haben. Verbraucher sind gesetzlich dazu verpflichtet, Elektro- und Elektronikgeräte am Ende ihrer Lebensdauer einer vom unsortierten Siedlungsabfall getrennten Erfassung zuzuführen. Durch die sachgemäße Entsorgung dieses Produkts tragen Sie außerdem zu einer effektiven Nutzung natürlicher Ressourcen bei. Informationen zu Sammelstellen für Altgeräte erhalten Sie bei Ihrer Stadtverwaltung, dem öffentlich-rechtlichen Entsorgungsträger, einer autorisierten Stelle für die Entsorgung von Elektro- und Elektronik-Altgeräten oder Ihrer Müllabfuhr.

Bringen Sie Altgeräte zu dafür vorgesehenen Sammelstellen oder geben Sie es ihrem Händler zurück. Händler von Elektro- und Elektronikgeräten mit einer Verkaufsfläche von mindestens 400 qm sowie Lebensmittelhändler mit einer Verkaufsfläche von mindestens 800 qm, die regelmäßig Elektro- und Elektronikgeräte verkaufen, sind außerdem verpflichtet, Altgeräte beim Kauf eines Neugerätes und Altgeräte mit Abmessungen kleiner als 25 cm auch ohne, dass ein Neugerät gekauft wird, zurückzunehmen.

Entnehmen Sie vor der Entsorgung des Produkts sämtliche Batterien und Akkus sowie alle Lampen, die zerstörungsfrei entnommen werden können. Wir weisen darauf hin, dass Sie für die Löschung personenbezogener Daten auf dem zu entsorgenden Produkt selbst verantwortlich sind.

Batterien und Akkus dürfen nicht zusammen mit dem Hausmüll entsorgt werden. Verbraucher sind gesetzlich dazu verpflichtet, Batterien und Akkus

einer getrennten Sammlung zuzuführen. Batterien und Akkus können unentgeltlich bei einer Sammelstelle Ihrer Gemeinde/Ihres Stadtteils oder im Handel abgegeben werden, damit sie einer umweltschonenden Entsorgung sowie einer Wiedergewinnung von wertvollen Rohstoffen zugeführt werden können. Bei einer unsachgemäßen Entsorgung können giftige Inhaltsstoffe in die Umwelt gelangen, die gesundheitsschädigende Wirkungen auf Menschen, Tiere und Pflanzen haben. In Elektrogeräten enthaltene Batterien und Akkus müssen nach Möglichkeit getrennt von ihnen entsorgt werden. Geben Sie Batterien und Akkus nur in entladene Zustand ab. Verwenden Sie wenn möglich wiederaufladbare Batterien anstelle von Einwegbatterien. Kleben Sie bei lithiumhaltigen Batterien und Akkus vor der Entsorgung die Pole ab, um einen äußeren Kurzschluss zu vermeiden. Ein Kurzschluss kann zu einem Brand oder einer Explosion führen.

Batterien mit erhöhtem Schadstoffgehalt sind zudem mit den folgenden Zeichen gekennzeichnet: Cd = Cadmium, Hg = Quecksilber, Pb = Blei

## PRODUKTBESCHREIBUNG

Artikelnummer	Altersempfehlung	Maximale Personenzahl	Maximale Belastbarkeit	Maximale Belastbarkeit pro Person	Maximale Belastbarkeit pro Person auf der Plattform	Maximale auf der Rutsche	Maximale Fallhöhe	Kritische Fallhöhe	Wasserkapazität
53478	Ab 5 Jahren	5	270 kg	54 kg	1	1	143 cm	173 cm	1,09 m³

**Wichtiger Sicherheitshinweis:** Die Plattform, die Rutsche und der Kletterbereich sind in Abschnitte unterteilt, wobei sich in jedem jeweils nur eine Person befinden darf - wenn nicht anders in der obigen Tabelle angegeben.

## AUFBAUANWEISUNGEN

### AUSRICHTUNG:

Das Produkt sollte ausschließlich auf einer ebenen, grasbewachsenen Fläche verwendet werden und nicht auf Bürgersteigen oder anderen harten Oberflächen. Es ist wichtig, sicherzustellen, dass der Bereich, in dem das Produkt aufgestellt wird, frei von Steinen, Unebenheiten, Löchern, Stöcken und ähnlichen Objekten ist. Zudem sollte das Produkt auf ebenem Boden aufgestellt und mindestens 3 Meter von anderen Objekten oder Hindernissen entfernt sein, wie beispielsweise Zäunen, Garagen, Häusern, überhängenden Ästen, Wäscheleinen oder Stromkabeln, um Sicherheit und Funktionstüchtigkeit zu gewährleisten.

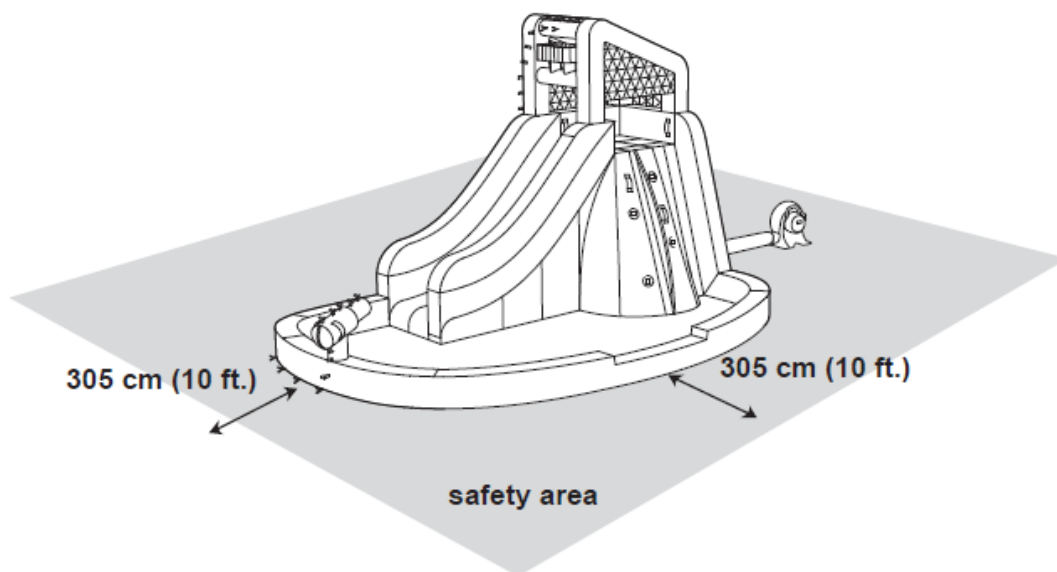

305 cm  
305 cm  
Sicherheitsbereich

## AUFBAU

Alle Aufbauschnitte entnehmen Sie bitte den entsprechenden Abbildungen in dieser Gebrauchsanweisung. Diese dienen lediglich zur Veranschaulichung und spiegeln möglicherweise nicht das tatsächliche Produkt wider. Nicht maßstabsgetreu.

#### **HINWEIS:**

- Am Aufbauort muss die Verwendung der Heringe möglich sein (Rasenfläche).
- Für eine effektivere Befestigung sollten die Heringe stets leicht angewinkelt und vor allem vollständig in den Boden getrieben werden. So wird außerdem die Stolpergefahr verringert.
- Wird das Verankerungssystem nicht verwendet, ist eine sichere Verwendung des Produkts nicht gewährleistet, da es bereits bei leichtem Wind angehoben werden kann.
- Wenn dieses Produkt ohne Wasser verwendet wird, kann es zu Reibungsverbrühen auf der Haut kommen.

**ACHTUNG:** Jede Anker tasche sollte ausreichend mit Wasser gefüllt (je 18 kg) und sicher mit dem Wasserpark verbunden werden.

Nach dem Aufbau muss das Gebläse während der gesamten Nutzungsdauer des Wasserparks dauerhaft in Betrieb sein.

## **WASSER UND LUFT ABLASSEN**

**WICHTIGER SICHERHEITSHINWEIS:** Um Schimmelbildung zu vermeiden, lassen Sie das gesamte Wasser aus dem Wasserpark ab. Das Produkt sollte vor der Lagerung vollständig trocken sein. Falten und lagern Sie den Wasserpark nicht, wenn noch Feuchtigkeit vorhanden ist.

**WICHTIGER HINWEIS:** Alle Kinder müssen das Produkt vor dem Abbau bzw. Ablassen des Wassers verlassen.

1. Drehen Sie den Wasserhahn zu und trennen Sie den Gartenschlauch vom Wasserpark.
2. Schalten Sie das Dauergebläse aus und ziehen Sie den Stecker. Lassen Sie es bei Bedarf gründlich trocknen.
3. Öffnen Sie das Ablassventil und lassen Sie das Wasser ab.
4. Entfernen Sie die Heringe und bringen Sie den Wasserpark weg vom ablaufenden Wasser an einen trockenen Ort.
5. Um den Wasserpark wieder am Boden zu befestigen, verwenden Sie bitte die mitgelieferten Heringe. Schließen Sie anschließend das Gebläse an und schalten Sie es ein.
6. Die Luft darf erst aus dem Wasserpark abgelassen werden, wenn dieser vollkommen getrocknet ist.
7. Sobald der Wasserpark vollständig getrocknet ist, schalten Sie das Gebläse aus und ziehen Sie den Stecker.
8. Trennen Sie den Gartenschlauch vom Wasserpark und lassen Sie das Wasser aus dem Schlauch ablaufen. Lösen Sie sämtlichen Befestigungen und warten Sie, bis die Luft vollständig aus dem Wasserpark entwichen ist. Vermeiden Sie beim Aufwickeln des Schlauchs die Entstehung von Knicken.

#### **PFLEGE DES WASSERPARKS**

- Wechseln Sie - besonders an heißen Tagen - in regelmäßigen Abständen das Wasser. Ist dieses merklich verunreinigt, muss es unverzüglich gewechselt werden.
- Überprüfen Sie das Produkt zu Saisonbeginn und während der Benutzung in regelmäßigen Abständen auf Beschädigungen. Werden diese Überprüfungen nicht konsequent durchgeführt, kann der Wasserpark umkippen oder anderweitig eine Gefahrenquelle darstellen.
- Der Wasserpark sollte vor jeder Verwendung gründlich gereinigt werden. Entfernen Sie insbesondere alle sich angesammelten Verunreinigungen. Verwenden Sie hierfür ein trockenes Tuch mit klarem Wasser oder in Kombination mit einer neutralen, nicht entflammaren und ungiftigen Reinigungslösungs- oder Desinfektionslösung.

#### **WARTUNG DAUERGEBLÄSE**

VOR WARTUNGS- ODER REINIGUNGSARBEITEN JEDLICHER ART MUSS DIE STROMVERSORGUNG DES GEBLÄSES UNTERBROCHEN WERDEN.

- Reinigen Sie alle Oberflächen vorsichtig mit einem trockenen Tuch.
- Kühl und trocken, sowie außerhalb Reichweite von Kindern lagern.

## **LAGERUNG**

#### **WICHTIGER HINWEIS:**

- Der Wasserpark darf niemals im nassen Zustand gelagert werden. Lassen Sie diesen daher vor dem Zusammenfallen vollständig trocknen.
- Bewahren Sie das Produkt an einem sicheren Ort und außerhalb der Reichweite von Kindern auf, um die Gefahr des Erstickens zu vermeiden. Lassen Sie weder den Park noch das Dauergebläse im Freien stehen, wenn es nicht benutzt wird.
- Bitte stellen Sie das Gerät an einen trockenen und belüfteten Ort, der weder sauer, alkalisch noch korrosiv ist. Nach der Nutzung im Freien sollte es mit der Zeit in einen trockenen und belüfteten Raum gebracht werden. Achten Sie darauf, dass kein Wasser in das Dauergebläse eindringt.

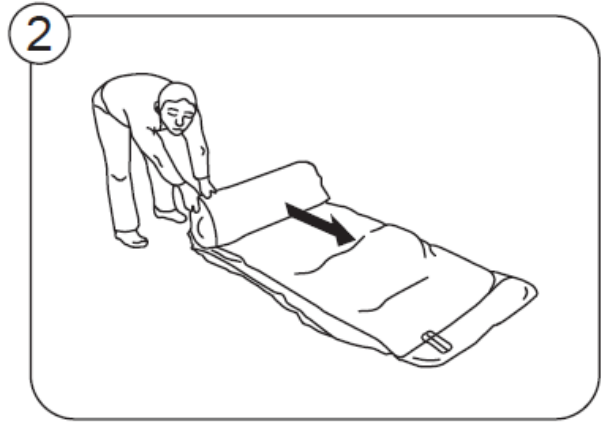
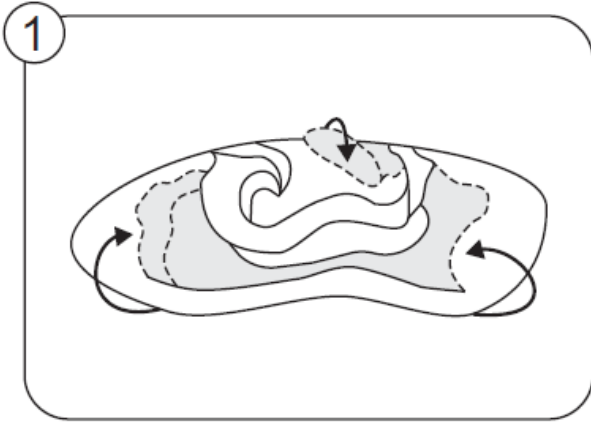

## FEHLERBEHEBUNG

PROBLEM	URSACHE
Der Motor funktioniert nicht.	<ol style="list-style-type: none"> <li>1. Das Gerät wurde nicht eingeschaltet.</li> <li>2. Der Stromkreis wurde nicht geschlossen.</li> <li>3. Elektrische Komponente wurden beschädigt.</li> <li>4. Das Dauergebläse wird durch Gegenstände blockiert.</li> </ol>
Der Motor erzeugt während des Betriebes ein schabendes Geräusch	<ol style="list-style-type: none"> <li>1. Die Schrauben im Schaufelrad sind lose.</li> <li>2. Das Dauergebläse wird durch Gegenstände blockiert.</li> </ol>
Der Motor läuft nicht normal.	<ol style="list-style-type: none"> <li>1. Die Stromquelle ist instabil</li> <li>2. Innerhalb des Motors hat sich Kondenswasser gebildet.</li> <li>3. Elektrische Komponente wurden beschädigt.</li> <li>4. Das Laufrad ist lose.</li> </ol>

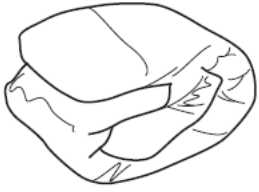

001 x 1

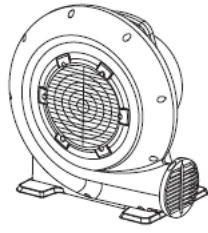

002 x 1



003 x 2



004 x 10

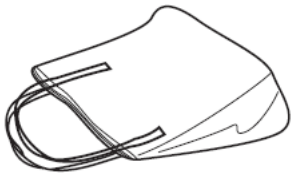

005 x 1

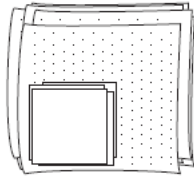

006 x 1



007 x 1

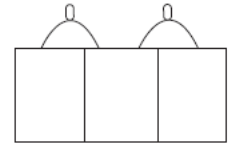

008 x 1

